



LUNA2000-(5-30)-S0 Series Quick Guide

P.01 >	P.17 >	P.33 >	P.49 >	P.65 >	P.81 >
EN	EN-GB	BG	EL	NB	SV
DE	NL	HR	HU	PT-PT	TR
ES	PL	CS	LV	RO	UK
FR	PT-BR	DA	LT	SR	
IT	SQ	ET	MK	SK	
ZH	BS	FI	CNR	SL	



Scan for support

EN

DE

ES

FR

IT

ZH

- EN** Before installing the equipment, read the user manual carefully to get familiar with product information and safety precautions. The product warranty does not cover equipment damage caused by failure to follow the storage, transportation, installation, and usage guidelines specified in this document and the user manual. Scan the QR code on the equipment to view the user manual and safety precautions. The information in this document is subject to change without notice. Every effort has been made in the preparation of this document to ensure accuracy of the contents, but all statements, information, and recommendations in this document do not constitute a warranty of any kind, express or implied.
- DE** Lesen Sie vor der Installation des Geräts das Benutzerhandbuch sorgfältig durch, um sich mit den Produktinformationen und Sicherheitsvorkehrungen vertraut zu machen. Die Produktgarantie deckt keine Geräteschäden ab, die durch Nichtbeachtung der in diesem Dokument und im Benutzerhandbuch angegebenen Richtlinien für Lagerung, Transport, Installation und Verwendung verursacht werden. Scannen Sie den QR-Code auf dem Gerät, um das Benutzerhandbuch und die Sicherheitsvorkehrungen anzuzeigen. Die Informationen in diesem Dokument können ohne Ankündigung geändert werden. Bei der Erstellung dieses Dokuments wurden sämtliche Anstrengungen unternommen, um die Richtigkeit des Inhalts zu gewährleisten. Jedoch stellen alle Aussagen, Informationen und Empfehlungen in diesem Dokument keinerlei ausdrückliche oder stillschweigende Garantie dar.
- ES** Antes de instalar el equipo, lea cuidadosamente el manual del usuario para familiarizarse con la información y las precauciones de seguridad del producto. La garantía del producto no cubre los daños en el equipo ocasionados por el incumplimiento de las pautas de almacenamiento, transporte, instalación y uso indicadas en este documento y en el manual del usuario. Escanee el código QR que se encuentra en el equipo para ver el manual del usuario y las precauciones de seguridad. La información contenida en este documento se encuentra sujeta a cambios sin previo aviso. Durante la preparación de este documento, hemos hecho todo lo posible para garantizar la precisión de sus contenidos. Sin embargo, ninguna declaración, información ni recomendación aquí contenida constituye garantía alguna, ni expresa ni implícita.
- FR** Avant d'installer l'appareil, lisez attentivement le manuel d'utilisation pour vous familiariser avec les informations sur les produits et les mesures de sécurité. La garantie du produit ne couvre pas les dommages causés à l'équipement par le non-respect des directives de stockage, de transport, d'installation et d'utilisation spécifiées dans ce document et le manuel d'utilisation. Scannez le QR code sur l'équipement pour voir le manuel d'utilisation et les mesures de sécurité. Les informations contenues dans ce document sont sujettes à modification sans préavis. La préparation du présent document a reçu toute l'attention requise pour assurer l'exactitude de son contenu, mais l'ensemble des déclarations, des informations et des recommandations qu'il contient ne saurait constituer une quelconque garantie, expresse ou implicite.
- IT** Prima di installare l'apparecchiatura, leggere attentamente il manuale utente per conoscere le informazioni sul prodotto e le precauzioni di sicurezza. I danni alle apparecchiature dovuti alla mancata osservanza delle linee guida di stoccaggio, trasporto, installazione e utilizzo specificate in questo documento e nel manuale utente non sono coperti dalla garanzia del prodotto. Eseguire la scansione del codice QR sull'apparecchiatura per visualizzare il manuale utente e le precauzioni di sicurezza. Le informazioni contenute in questo documento sono soggette a modifiche senza preavviso. Nella redazione del presente documento è stato fatto quanto possibile per garantire la precisione dei contenuti, tuttavia nessuna dichiarazione, informazione e raccomandazione contenuta in questo documento costituisce alcun tipo di garanzia, esplicita o implicita.
- ZH** 安装设备前请详细阅读用户手册，了解产品信息及安全注意事项。未按照本文档与用户手册的内容存储、搬运、安装和使用设备而导致设备损坏，不在设备质保范围内。您可以扫描机身处的“扫码获取支持”二维码，查阅用户手册和安全注意事项等信息。由于产品版本升级或其他原因，本文档内容会不定期进行更新。除非另有约定，本文档仅作为使用指导，文档中的所有陈述、信息和建议不构成任何明示或暗示的担保。

1

EN Installation Requirements

DE Installationsanforderungen

ES Requisitos de instalación

FR Conditions d'installation

IT Requisiti di installazione

ZH 安装要求

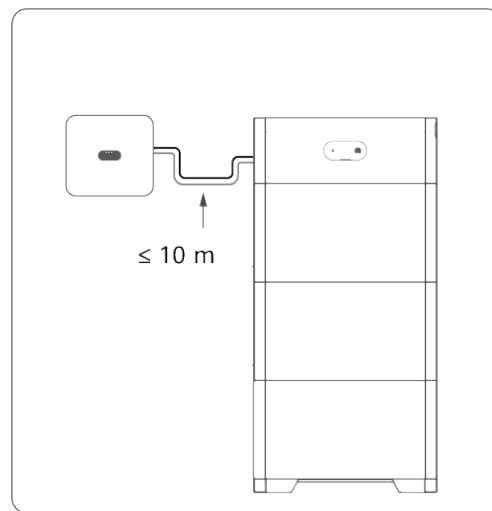
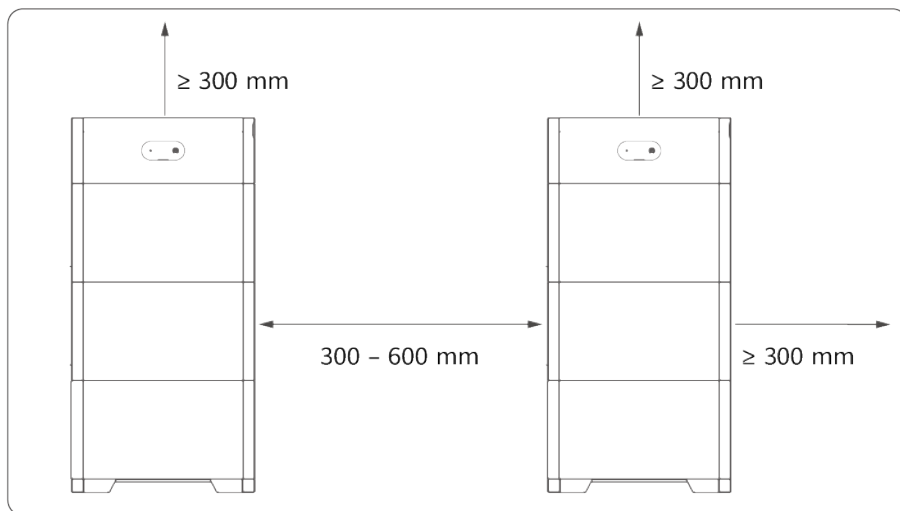

2

EN Floor-Mounted Installation

DE Bodeninstallation

ES Instalación en el suelo

FR Installation au sol

IT Installazione a pavimento

ZH 落地安装



EN The power control module (DCDC) must be fixed on the wall. If the device is installed in an area prone to earthquakes or vibration, you can mark the battery module mounting holes and drill holes to install expansion bolts. If holes cannot be drilled on the ground, the battery modules must be secured on the wall. After installing a module, secure the left and right connecting pieces, and then install the next module.

DE Das Leistungssteuermodul (DCDC) muss an der Wand befestigt werden. Wenn das Gerät in einer erdbebengefährdeten oder häufig Vibrationen ausgesetzten Region montiert wird, können Sie die Montagelöcher des Akkumoduls markieren und Bohrungen vornehmen, um Dehnschrauben zu installieren. Wenn am Boden keine Löcher gebohrt werden können, müssen die Akkumodule an der Wand befestigt werden. Befestigen Sie nach der Montage eines Moduls die linken und rechten Verbindungsteile und dann montieren Sie das nächste Modul.

ES El módulo de control de potencia (DCDC) se debe fijar a la pared. Si el dispositivo se instala en un área propensa a la vibración o a los sismos, se pueden marcar los orificios de montaje del módulo de baterías y hacer perforaciones para instalar tornillos de expansión. Si no se pueden perforar orificios en el suelo, los módulos de baterías deben fijarse a la pared. Después de la instalación de un módulo, fije las piezas de conexión de la derecha y la izquierda. A continuación, instale el módulo siguiente.

FR Le module de contrôle de l'alimentation (CC-CC) doit être fixé au mur. Si l'appareil est installé dans une zone exposée aux tremblements de terre ou aux vibrations, vous pouvez marquer les trous de montage du module batterie et percer des trous pour installer des boulons à expansion. Si les trous ne peuvent pas être percés au sol, le module batterie doit être fixé au mur. Après avoir installé un module, fixez les pièces de connexion sur les côtés gauche et droit, puis installez le module suivant.

IT Il modulo di controllo della potenza (CC/CC) deve essere fissato alla parete. Se il dispositivo è installato in un'area soggetta a terremoti o vibrazioni, è possibile contrassegnare i fori di montaggio del modulo batteria e praticare dei fori per installare i bulloni di espansione. Se non è possibile praticare fori a terra, i moduli batteria devono essere fissati alla parete. Dopo aver installato un modulo, fissare i componenti di collegamento a sinistra e destra, quindi installare il modulo successivo.

ZH 功率控制模块 (DCDC) 必须固定在墙面上, 当设备安装在地震多发区域或者容易受到震动影响的地方时, 建议标记电池模块固定孔位并打孔安装膨胀螺栓。当安装地面无法打孔时, 电池扩展模块必须固定在墙面上, 每安装一个模块, 紧固好左右连接件后, 再安装下一个模块。

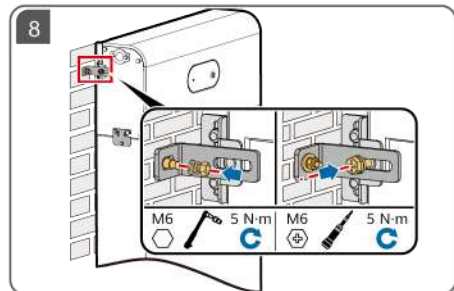
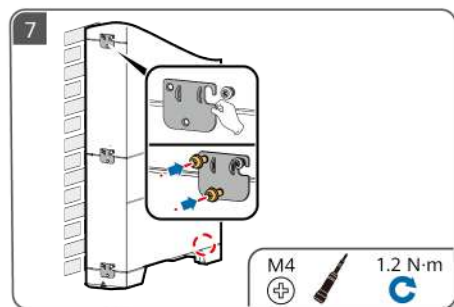
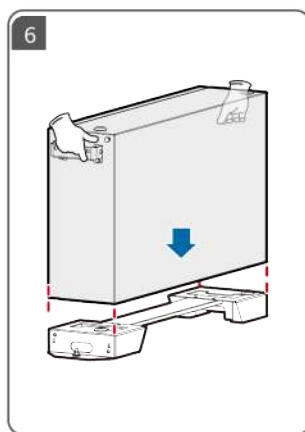
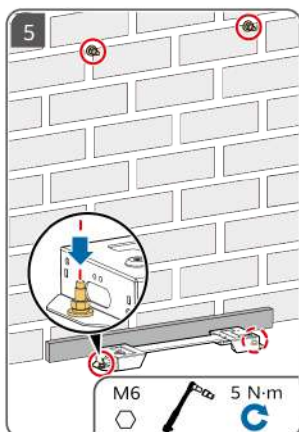
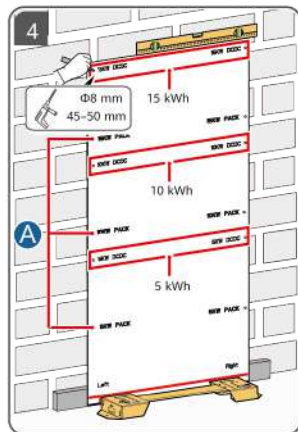
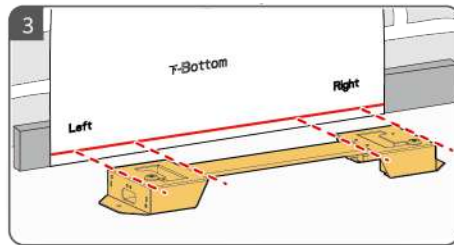
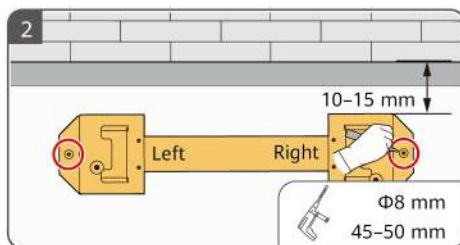
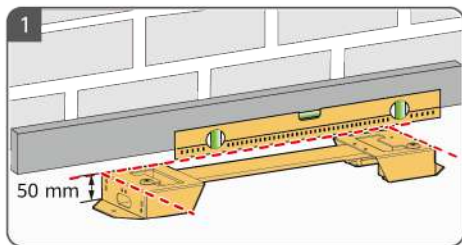

A

EN (Optional) Pack mounting holes **FR** (Optionnel) Trous de montage du bloc

DE (Optional) Montagelöcher für den Akkupack **IT** (Facoltativo) Fori di montaggio del pacco

ES (Opcional) Orificios de montaje para el grupo **ZH** PACK固定孔位 (可选)

3

EN Wall-Mounted Installation

DE Wandinstallation

ES Instalación sobre la pared

FR Installation murale

IT Installazione a parete

ZH 挂墙安装

EN For floor-mounted installation, the base is 50 mm high. If waterproofing requirements cannot be met, the battery can be installed on a wall. The mounting kits need to be purchased separately. For wall- and floor-mounted installation, ensure that the load-bearing capacity meets the requirements (one battery module weighs 50 kg). Prepare bolts by yourself.

DE Die Basis für die Bodeninstallation ist 50 mm hoch. Wenn die Anforderungen in Bezug auf die Wasserdichtigkeit nicht erfüllt werden können, kann der Akku an einer Wand montiert werden. Die Montagesätze müssen separat erworben werden. Stellen Sie für die Wand- und Bodeninstallation sicher, dass die Tragfähigkeit den Anforderungen entspricht (ein Akkumodul wiegt 50 kg). Bereiten Sie Schrauben selbst vor.

ES Para la instalación sobre el suelo, la base tiene una altura de 50 mm. Si no se pueden cumplir los requisitos de resistencia al agua, la batería se puede instalar sobre una pared. Los kits de montaje se deben adquirir por separado. Para la instalación sobre pared y suelo, asegúrese de que la capacidad de carga cumpla los requisitos aplicables (un módulo de baterías pesa 50 kg). Prepare los tornillos por su cuenta.

FR Pour une installation au sol, le support mesure 50 mm de haut. S'il est impossible de satisfaire les exigences d'étanchéité, la batterie peut être fixée au mur. Les kits de montage doivent être achetés séparément. Pour une installation au mur ou au sol, assurez-vous que la capacité portante répond aux exigences (un module batterie pèse 50 kg). Préparez les boulons vous-mêmes.

IT La base per l'installazione a pavimento ha un'altezza di 50 mm. Se non è possibile soddisfare i requisiti di impermeabilità, la batteria può essere installata a parete. I kit di montaggio devono essere acquistati separatamente. Per l'installazione a parete e a pavimento, assicurarsi che la capacità di carico soddisfi i requisiti (un modulo batteria pesa 50 kg). Preparare i bulloni da soli.

ZH 落地安装底座高度50mm，如果无法满足防水，可以选择挂墙安装，安装件需用户自行选购。安装墙体和地面，请确保满足承重要求（1个电池模块重量50kg），并且自行选择安装螺栓。

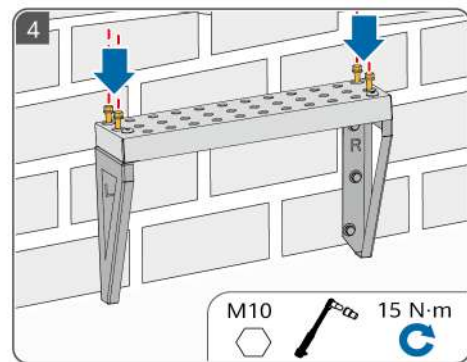
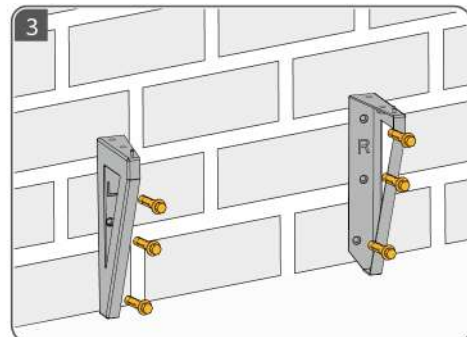
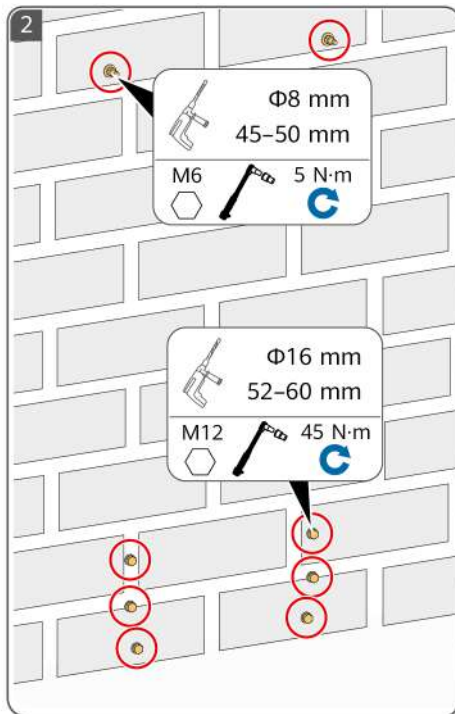
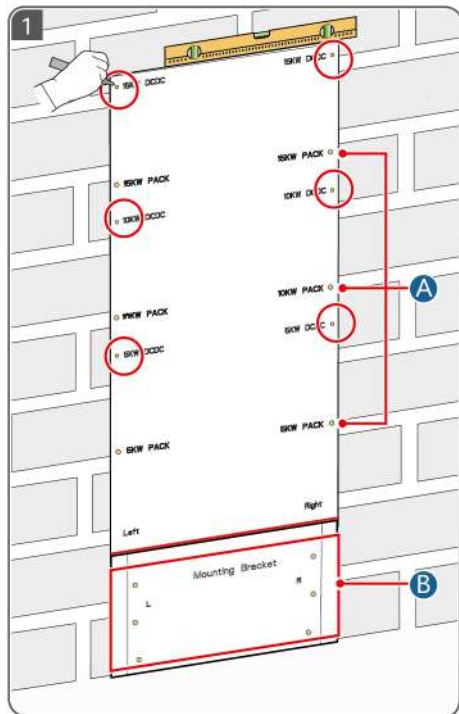

A

EN (Optional) Pack mounting holes

DE (Optional) Montagelöcher für den Akkupack

ES (Opcional) Orificios de montaje para el grupo

FR (Optionnel) Trous de montage du bloc

IT (Facoltativo) Fori di montaggio del pacco

ZH PACK固定孔位 (可选)

B

EN Support mounting holes

DE Halterungsmontagelöcher

ES Orificios de montaje para el soporte

FR Trous de montage du support

IT Fori di montaggio del supporto

ZH 支架孔位

4

EN Internal Electrical Connections

DE Interne elektrische Anschlüsse

ES Conexiones eléctricas internas

FR Connexions électriques internes

IT Collegamenti elettrici interni

ZH 内部电气连接

EN Installing DC Terminals

DE Installieren der DC-Klemmen

ES Instalación de bornes de CC

FR Installation des bornes CC

IT Installazione dei terminali CC

ZH 连接直流端子

EN Installing a PE Cable

DE Installieren eines PE-Kabels

ES Instalación de un cable de tierra

FR Installation d'un câble PE

IT Installazione di un cavo PE

ZH 安装保护接地线

EN Connecting Signal Cables

DE Anschließen der Signalkabel

ES Conexión de los cables de señal

FR Connexion des câbles de signaux

IT Collegamento dei cavi di segnale

ZH 连接信号线

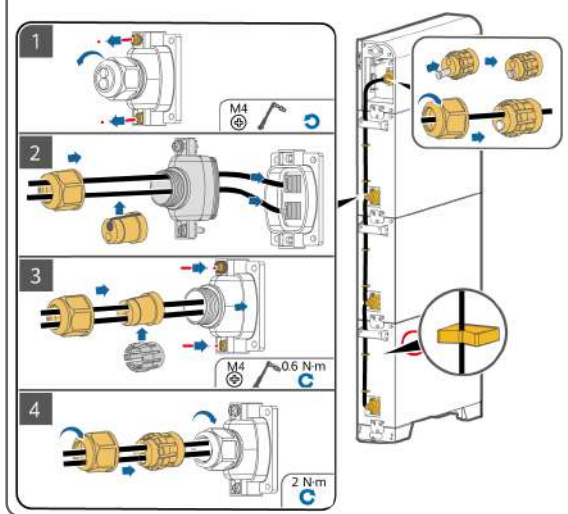
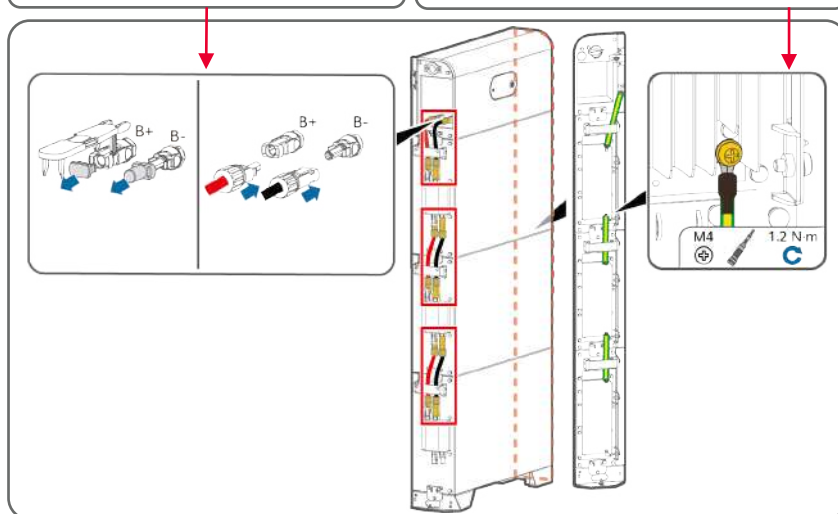

5

EN Connecting the External PE Cable

DE Anschließen des externen PE-Kabels

ES Conexión del cable de tierra externo

FR Connexion du câble PE externe

IT Collegamento del cavo PE esterno

ZH 连接外部保护地线

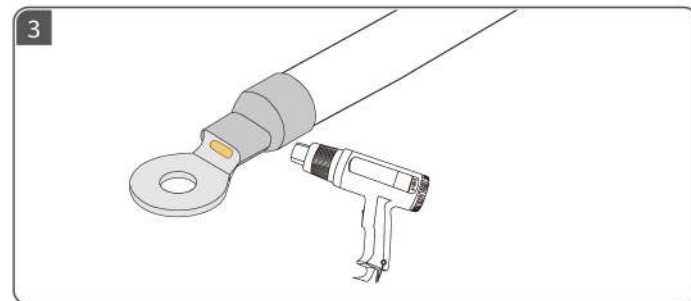
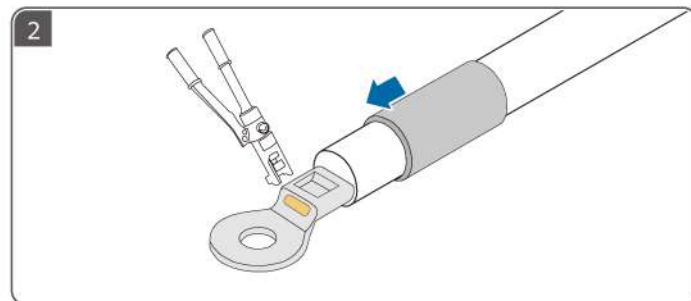
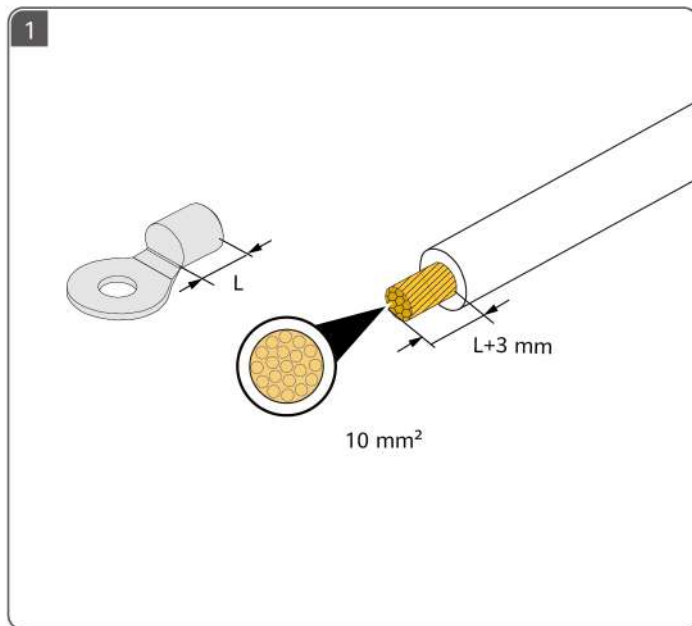

6

EN Connecting External DC Power Cables

FR Connexion des câbles d'alimentation CC externes

DE Anschließen externer DC-Stromkabel

IT Collegamento dei cavi di alimentazione CC esterni

ES Conexión de los cables de alimentación de CC externos

ZH 连接外部直流线缆

EN Use the Staubli MC4 positive and negative metal terminals and DC connectors delivered with the product.

DE Verwenden Sie die Stäubli MC4 Plus- und Minus-Metallklemmen und DC-Steckverbinder, die im Lieferumfang des Produkts enthalten sind.

ES Utilice los conectores de CC y los bornes metálicos positivos y negativos MC4 Staubli suministrados con el producto.

FR Utilisez les bornes métalliques positives et négatives Staubli MC4, ainsi que les connecteurs CC fournis avec le produit.

IT Utilizzare i terminali metallici positivo e negativo e i connettori CC Staubli MC4 forniti con il prodotto.

ZH 请使用产品随箱配发的Staubli MC4正、负极金属端子和直流连接器。

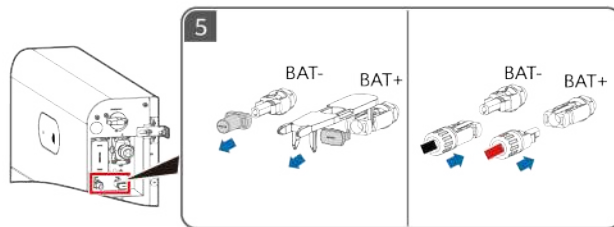
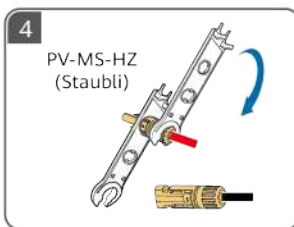
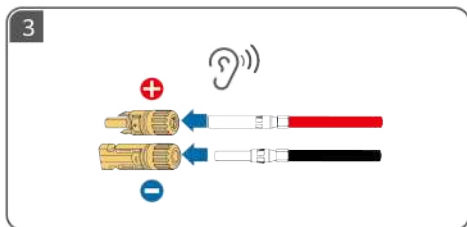
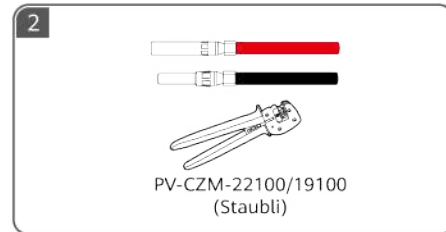
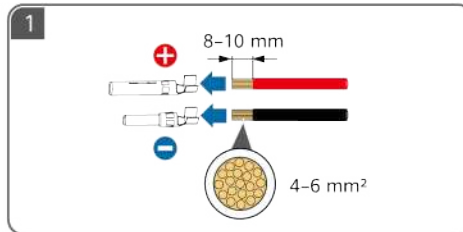
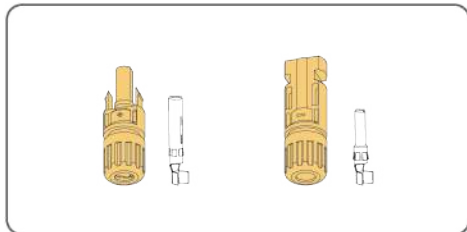

7

EN Preparing Signal Cables

DE Vorbereiten der Signalkabel

ES Preparación de los cables de señal

FR Préparation des câbles de signaux

IT Preparazione dei cavi di segnale

ZH 准备信号线缆

EN It is recommended that the COM port on the right side be connected to the inverter and the COM port on the left side be connected to the cascaded battery. The communications terminal insertion directions on the left and right sides are different.

DE Es wird empfohlen, den COM-Anschluss auf der rechten Seite mit dem Wechselrichter und den COM-Anschluss auf der linken Seite mit dem kaskadierten Akku zu verbinden. Die Einführrichtungen der Kommunikationsklemme auf der linken und rechten Seite sind unterschiedlich.

ES Se recomienda que el puerto COM del lado derecho se conecte al inversor, y el puerto COM del lado izquierdo, a la batería conectada en cascada. El sentido de inserción de los bornes de comunicaciones es diferente en el lado izquierdo y el derecho.

FR Il est recommandé que le port COM sur le côté droit soit connecté à l'onduleur et le port COM sur le côté gauche soit connecté aux batteries mises en cascade. Le sens d'insertion des bornes de communication sur les côtés droit et gauche est différent.

IT Si consiglia di collegare la porta COM sul lato destro all'inverter e la porta COM sul lato sinistro alla batteria in cascata. Le direzioni di inserimento dei terminali di comunicazione sui lati sinistro e destro sono diverse.

ZH 推荐使用右侧COM口连接逆变器，左侧COM口连接级联储能。功率控制模块两侧通信端子插入方向不同。

EN Pins 6-10 are close to the groove side.

DE Die Pins 6-10 befinden sich nahe der eingekerbten Seite.

ES Los pines 6 a 10 están cerca del lado de las ranuras.

FR Les broches 6 à 10 sont proches du côté des encoches.

IT I pin 6-10 sono vicini al lato della scanalatura.

ZH 6pin-10pin靠近凹槽侧

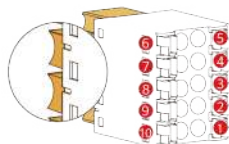

- | | | | | |
|--------|-----------|-----------|--------|--------|
| 1 PE | 2 Enable- | 3 Enable+ | 4 485A | 5 485A |
| 6 485B | 7 485B | 8 CANL | 9 CANH | 10 PE |

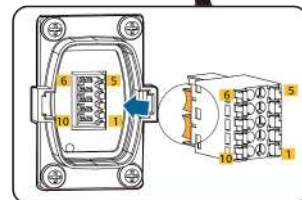
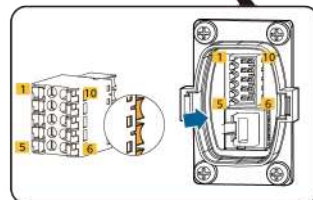
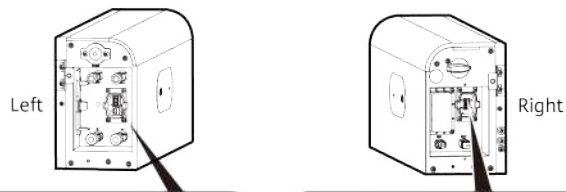

EN Connecting the Signal Cable for Cascaded Batteries
DE Anschließen des Signalkabels für kaskadierte Batterien
ES Conexión del cable de señal para las baterías conectadas en cascada

FR Connexion des câbles de signaux des batteries mises en cascades
IT Collegamento del cavo di segnale per le batterie in cascata
ZH 级联侧信号线连接

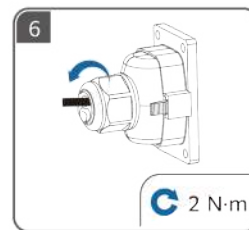
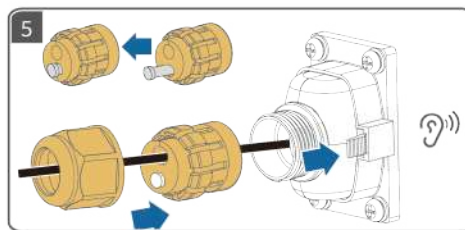
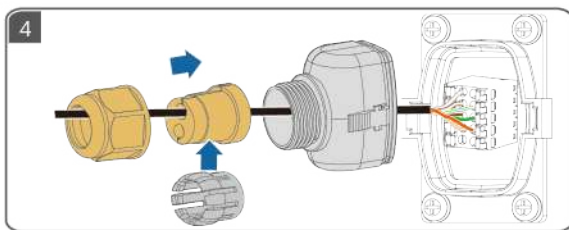
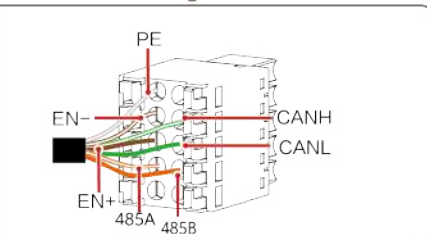
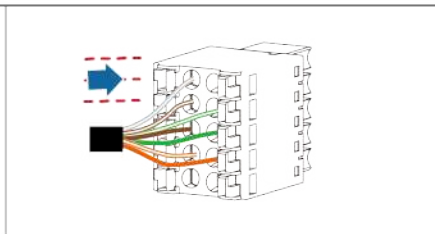
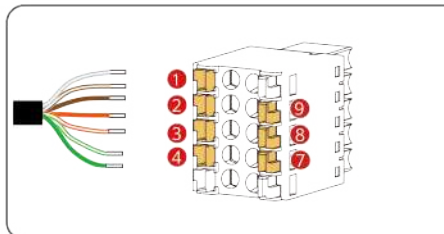
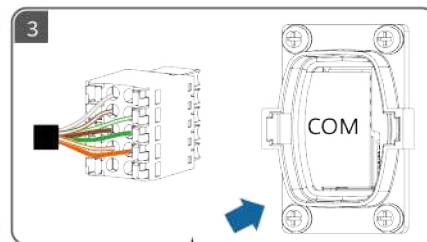
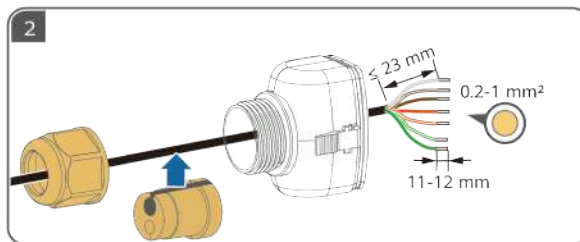
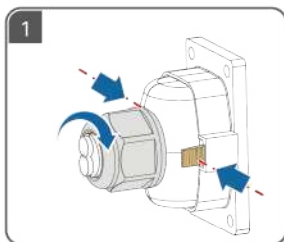

EN Signal Cable Connection Overview

FR Aperçu de la connexion des câbles de signaux

DE Übersicht über den Signalkabelanschluss

IT Panoramica dei collegamenti dei cavi di segnale

ES Información general de la conexión de los cables de señal

ZH 信号线连接全景

EN Cascading Networking

DE Kaskadierende Vernetzung

ES Conexión en red en cascada

FR Montage en cascade du réseau

IT Rete in cascata

ZH 级联组网

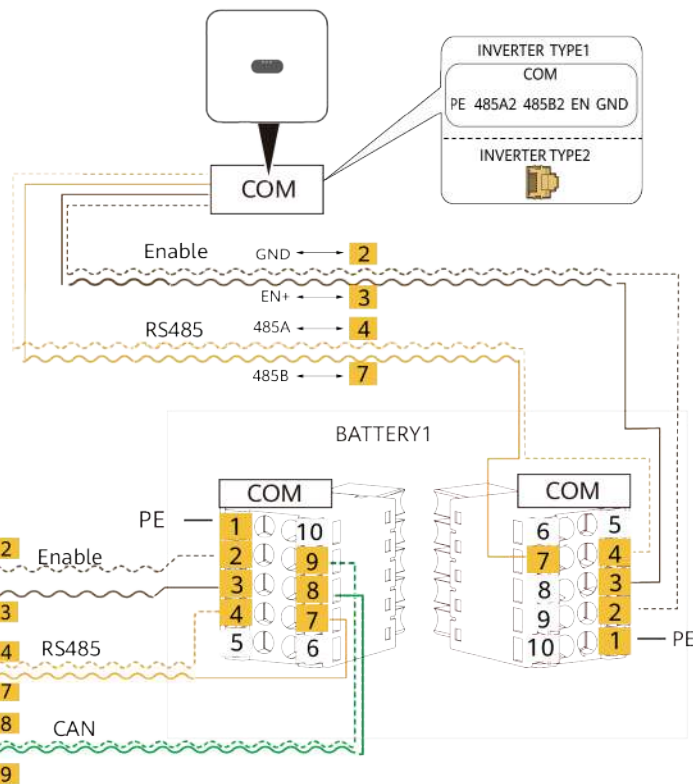
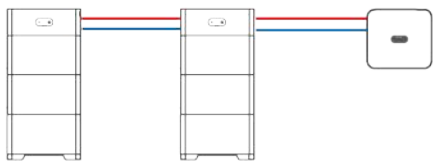

8

EN Installing the Cover

DE Installieren der Abdeckung

ES Instalación de la tapa

FR Installation du cache

IT Installazione della copertura

ZH 安装外壳

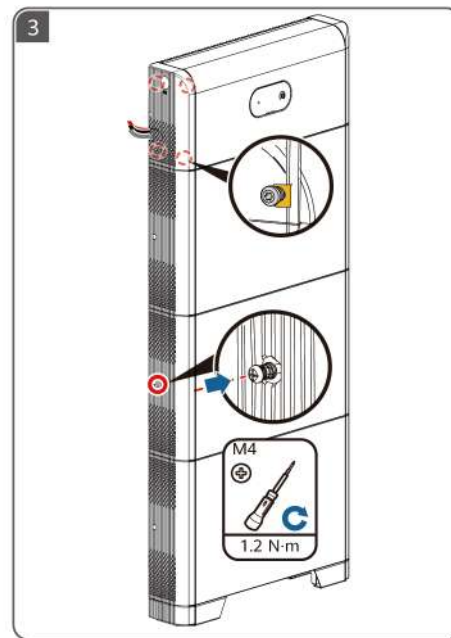
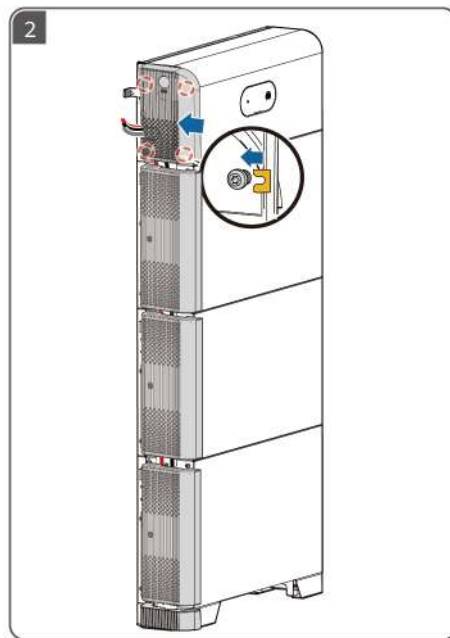
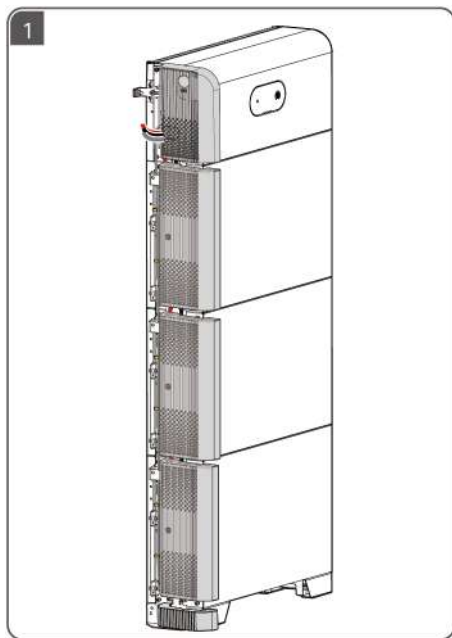

9

EN Power-On and Commissioning
DE Einschalten und Inbetriebnahme
ES Encendido y puesta en servicio

FR Mise sous tension et mise en service
IT Accensione e messa in funzione
ZH 上电调测

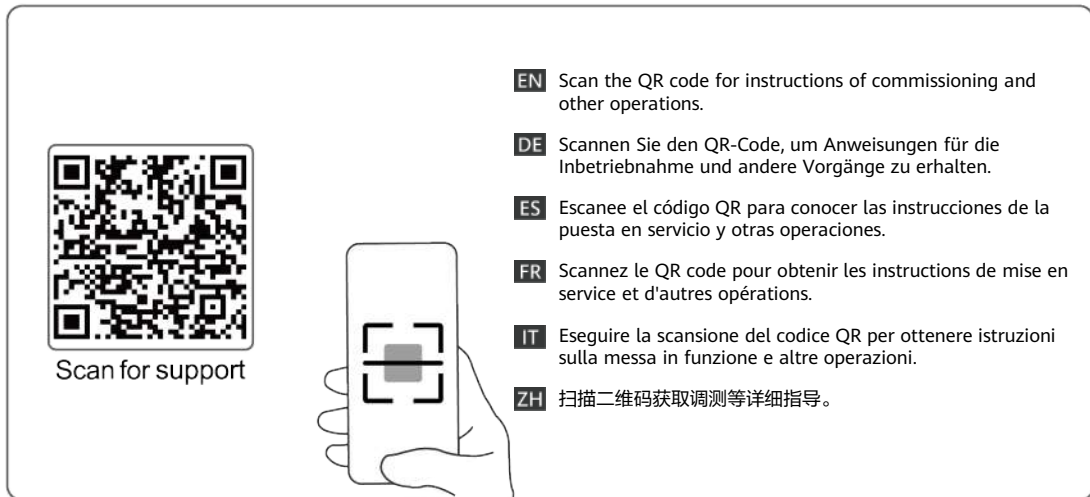
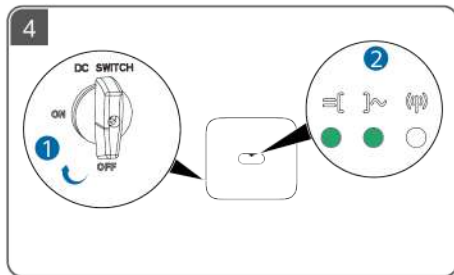
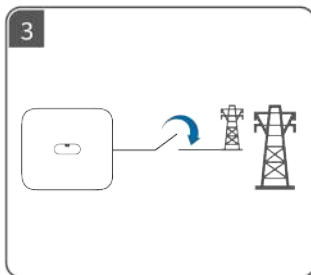
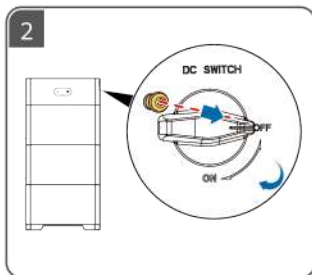
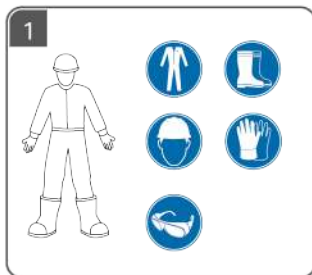

EN-GB

NL

PL

PT-BR

SQ

BS

- EN-GB** Before installing the equipment, read the user manual carefully to get familiar with product information and safety precautions. The product warranty does not cover equipment damage caused by failure to follow the storage, transport, installation, and usage guidelines specified in this document and the user manual. Scan the QR code on the equipment to view the user manual and safety precautions. The information in this document is subject to change without notice. Every effort has been made in the preparation of this document to ensure accuracy of the contents, but all statements, information, and recommendations in this document do not constitute a warranty of any kind, express or implied.
- NL** Lees vóór de installatie van de apparatuur de gebruikershandleiding aandachtig door om vertrouwd te raken met de productinformatie en de veiligheidsmaatregelen. De garantie van het product biedt geen dekking voor schade aan apparatuur veroorzaakt door het niet naleven van de in dit document en de gebruikershandleiding vermelde richtlijnen inzake opslag, transport, installatie en gebruik. Scan de QR-code op de apparatuur om de gebruikershandleiding en veiligheidsmaatregelen te bekijken. De informatie in dit document kan zonder kennisgeving worden gewijzigd. Tijdens het vervaardigen van dit document is er alles aan gedaan om de nauwkeurigheid van de inhoud te waarborgen. De verklaringen, informatie en aanbevelingen in dit document bieden echter geen enkele garantie in welke vorm dan ook, zij het expliciet of impliciet.
- PL** Przed instalacją sprzętu należy dokładnie przeczytać instrukcję obsługi, aby zapoznać się z informacjami o produkcie i ze środkami ostrożności. Gwarancja na produkt nie obejmuje uszkodzeń wynikających z nieprzestrzegania zaleceń dotyczących przechowywania, transportu, instalacji i eksploatacji podanych w tym dokumencie i w instrukcji obsługi. Aby wyświetlić instrukcję obsługi i zalecenia dotyczące bezpieczeństwa, można zeskanować kod QR na urządzeniu. Informacje w tym dokumencie mogą ulec zmianie bez uprzedzenia. Podczas przygotowywania tego dokumentu dołożono wszelkich starań, by zapewnić rzetelność jego treści, ale żadne zawarte tu stwierdzenia, informacje ani zalecenia nie stanowią gwarancji żadnego typu, wyrażonej wprost ani dorozumianej.
- PT-BR** Antes de instalar o equipamento, leia atentamente o manual do usuário para se familiarizar com as informações do produto e as precauções de segurança. A garantia do produto não cobre danos ao equipamento causados pelo não cumprimento das diretrizes de armazenamento, transporte, instalação e uso especificadas neste documento e no manual do usuário. Leia o código QR no equipamento para visualizar o manual do usuário e as precauções de segurança. As informações neste documento estão sujeitas a alterações sem aviso prévio. Foram feitos todos os esforços na preparação deste documento para garantir a exatidão do conteúdo, mas as declarações, informações e recomendações contidas neste documento não constituem uma garantia de qualquer tipo, seja expressa ou implícita.
- SQ** Para se të instaloni pajisjen, lexoni me kujdes manualin e përdorimit për t'u njohur me informacionin e produktit dhe masat paraprake të sigurisë. Garancia e produktit nuk mbulon dëmtimet e pajisjes të shkaktuara nga mosndjekja e udhëzimeve për ruajtjen, transportimin, instalimin dhe përdorimin të përcaktuara në këtë dokument dhe në manualin e përdorimit. Skanoni kodin QR në pajisje për të parë manualin e përdorimit dhe masat paraprake të sigurisë. Informacioni në këtë dokument mund të ndryshohet pa njoftim. Gjatë përgatitjes së këtij dokumenti janë bërë të gjitha përpjekjet për të siguruar saktësinë e përbajtjeve, por asnjë nga deklaratat, informacionet dhe rekomandimet në këtë dokument nuk përbëjnë garanci, qoftë ajo e shprehur apo e nënkuptuar.
- BS** Prije instaliranja opreme pažljivo pročítajte korisnički priručnik kako biste se upoznali s informacijama o proizvodu i sigurnosnim mjerama. Garancija proizvoda ne pokriva oštećenje opreme uzrokovano nepoštivanjem smjernica za skladištenje, transport, instalaciju i korištenje navedenih u ovom dokumentu i korisničkom priručniku. Skenirajte QR kod na uređaju da pregledate korisnički priručnik i sigurnosne mjere. Informacije u ovom dokumentu se mogu nenajavljeno promijeniti. U pripremi ovog dokumenta su učinjeni svi napor da se osigura tačnost sadržaja, ali nijedna izjava, informacija ni preporuka u ovom dokumentu ne predstavlja nikakvu izričitu ni impliciranu garanciju.

1

EN-GB Installation Requirements

NL Installatievereisten

PL Wymagania dotyczące instalacji

PT-BR Requisitos de instalação

SQ Kërkesat e instalimit

BS Zahtjevi za montažu

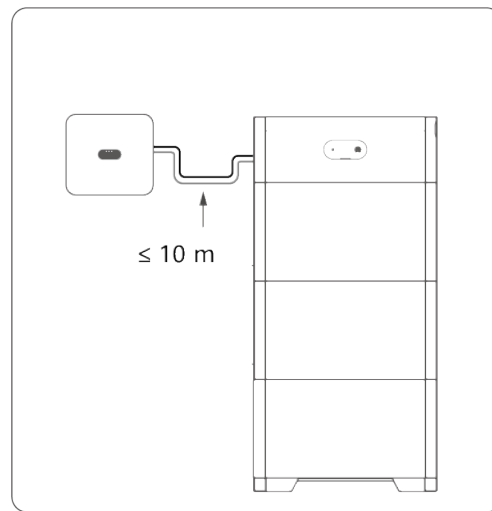
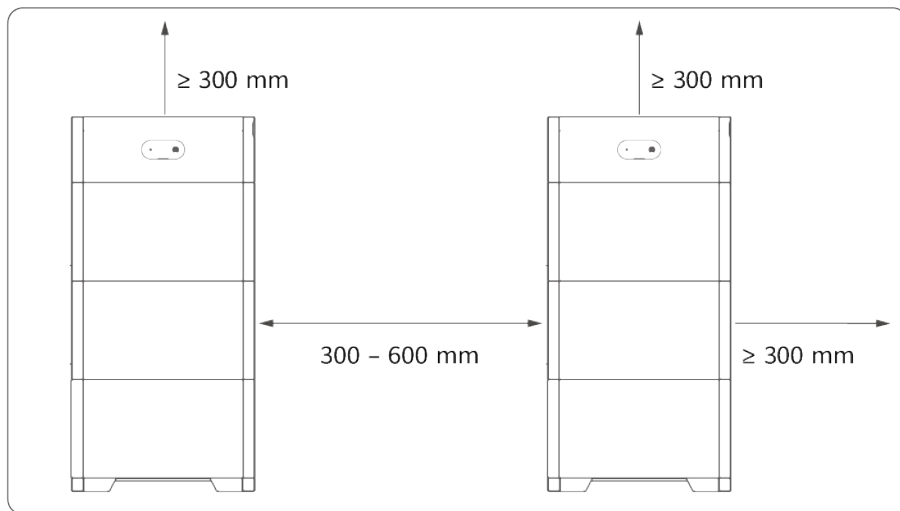

2

EN-GB Floor-Mounted Installation

NL Montage op de vloer

PL Instalacja podłogowa

PT-BR Instalação no piso

SQ Instalimi me montim në dysHEME

BS Podna montaža



EN-GB The power control module (DCDC) must be fixed on the wall. If the device is installed in an area prone to earthquakes or vibration, you can mark the battery module mounting holes and drill holes to install expansion bolts. If holes cannot be drilled on the ground, the battery modules must be secured on the wall. After installing a module, secure the left and right connecting pieces, and then install the next module.

NL De vermogensregelmodule (DCDC) moet aan de muur worden bevestigd. Als het apparaat wordt geïnstalleerd in een gebied dat gevoelig is voor aardbevingen of trillingen, kunt u de montagegaten van de batterijmodule markeren en gaten boren om expansiebouten te installeren. Als er geen gaten in de grond kunnen worden geboord, moeten de batterijmodules aan de muur worden bevestigd. Zet na het installeren van een module de linker- en rechterverbindingstukken vast en installeer vervolgens de volgende module.

PL Moduł sterowania zasilaniem (DCDC) należy zamontować na ścianie. Jeśli urządzenie jest instalowane w miejscu podatnym na trzęsienia ziemi lub wibracje, można oznaczyć otwory montażowe baterii i wywiercić je w celu osadzenia kotków rozporowych. Jeśli w posadzce nie można wywiercić otworów, moduły baterii należy zamontować na ścianie. Po zainstalowaniu modułu zabezpiecz lewy i prawy łącznik, a następnie zamontuj następny moduł.

PT-BR O módulo de controle de energia (CC-CC) deve ser fixado na parede. Se o dispositivo for instalado em um local propenso a terremotos ou vibrações, você poderá marcar os orifícios de montagem do módulo da bateria e perfurar os orifícios para instalar os parafusos de expansão. Se os orifícios não puderem ser perfurados no piso, os módulos da bateria deverão ser fixados na parede. Depois de instalar um módulo, prenda as peças de conexão esquerda e direita e instale o próximo módulo.

SQ Moduli i kontrollit të energjisë (DCDC) duhet të fiksohet në mur. Nëse pajisja instalohet në një zonë ku ka prirje për tërmete ose dridhje, mund të shënoni vrimat e montimit të modulit të baterisë dhe të shpini vrimat për të instaluar bulona zgjerimi. Nëse nuk mund të shpohen vrima në dysHEME, moduli i baterisë duhet të sigurohet në mur. Pas instalimit të një moduli, siguron pjesët lidhëse majtas dhe djathtas dhe më pas instaloni modulën tjetër.

BS Modul za kontrolu napajanja (DCDC) mora biti pričvršćen na zid. Ako se uređaj montira u području sa čestim zemljotresima ili vibracijama, možete označiti rupe za montažu baterijskog modula i rupe za bušenje za ugradnju sidrenih vijaka. Ako u zemlji nije moguće izbušiti rupe, baterijski moduli se moraju montirati na zid. Nakon montaže jednog modula pričvrstite lijevi i desni spojnik, a zatim montirajte sljedeći modul.

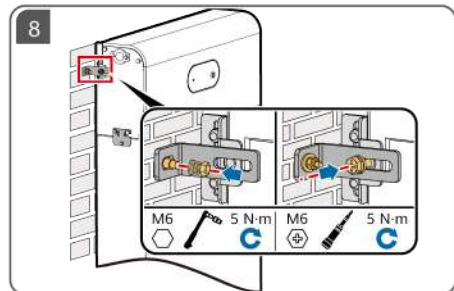
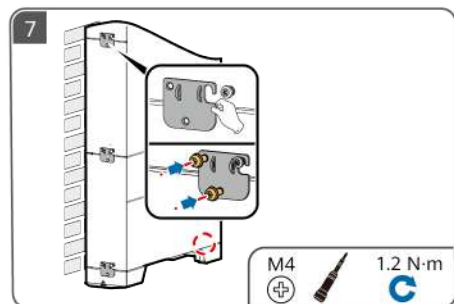
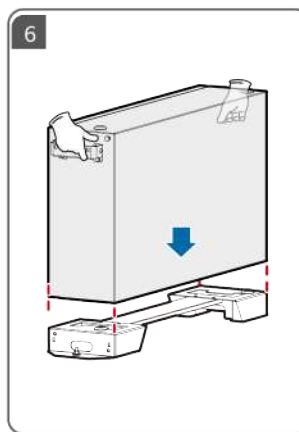
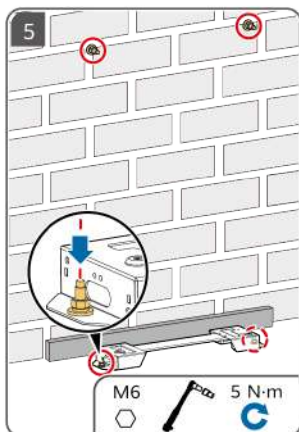
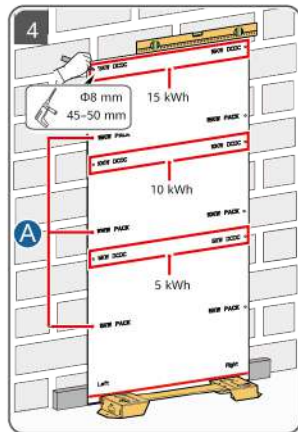
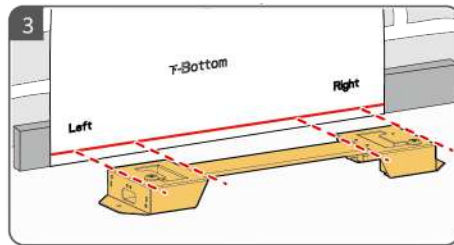
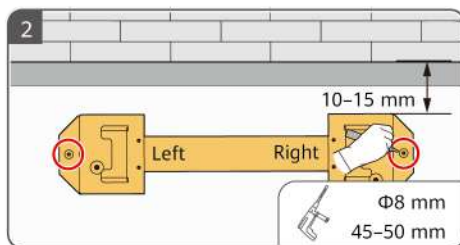
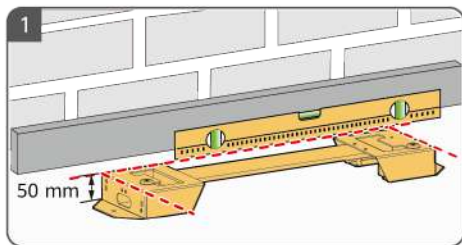

A
EN-GB (Optional) Pack mounting holes

NL (Optioneel) Montagegaten voor pakket

PL Otwory montażowe pakietu (opcja)

PT-BR (Opcional) Orifícios de montagem

SQ (Opsionale) Vrimat e montimit të paketës

BS (Opcionalno) Rupe za montažu paketa

3

EN-GB Wall-Mounted Installation

NL Installatie aan de muur

PL Instalacja naścienna

PT-BR Instalação na parede

SQ Instalimi me montim në mur

BS Zidna montaža

EN-GB For floor-mounted installation, the base is 50 mm high. If waterproofing requirements cannot be met, the battery can be installed on a wall. The mounting kits need to be purchased separately. For wall- and floor-mounted installation, ensure that the load-bearing capacity meets the requirements (one battery module weighs 50 kg). Prepare bolts by yourself.

NL Voor montage op de vloer is de basis 50 mm hoog. Als niet aan de eisen voor waterdichtheid kan worden voldaan, kan de batterij aan de muur bevestigd. De montagesets moeten afzonderlijk worden aangeschaft. Zorg er bij montage aan de muur of op de vloer voor dat de belastingscapaciteit aan de eisen voldoet (één batterijmodule weegt 50 kg). Schaf zelf bouten aan.

PL W przypadku montażu na podłodze podstawa ma wysokość 50 mm. Jeśli nie można spełnić wymagań dotyczących wodoszczelności, baterię można zamontować na ścianie. Zestawy montażowe należy zakupić oddzielnie. W przypadku instalacji naściennej i podłogowej należy się upewnić, że nośność ściany/podłogi spełnia wymagania (jeden moduł baterii waży 50 kg). Kołki należy przygotować samodzielnie.

PT-BR Para instalação no piso, a base tem 50 mm de altura. Se não for possível atender aos requisitos de impermeabilização, a bateria poderá ser instalada em uma parede. Os kits de montagem devem ser adquiridos separadamente. Para instalação na parede e no piso, certifique-se de que a capacidade de carga atende aos requisitos (um módulo de bateria pesa 50 kg). Prepare parafusos.

SQ Për instalimin me montim në dysheme, baza është 50 mm e lartë. Nëse nuk mund të plotësohen kërkesat për izolimin nga uji, bateria mund të instalohet në mur. Paketat e montimit duhet të blihen më vete. Për instalimin me montim në mur dhe dysheme, sigurohuni që kapaciteti mbajtës i ngarkesës të plotësojë kërkesat (një modul baterie peshon 50 kg). Përgatitni vetë bulonat.

BS Baza za podnu montažu je visoka 50 mm. Ako se ne mogu ispuniti hidroizolacioni zahtjevi, baterija se može postaviti na zid. Kompleti za montažu se kupuju zasebno. Za zidnu i podnu montažu osigurajte da nosivost zadovoljava zahtjeve (jedan baterijski modul teži 50 kg). Sami pripremite vijke.

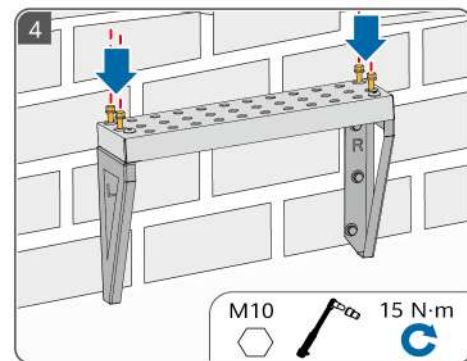
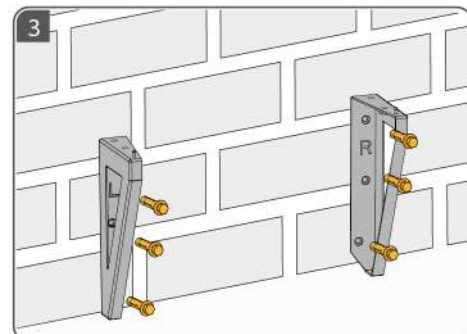
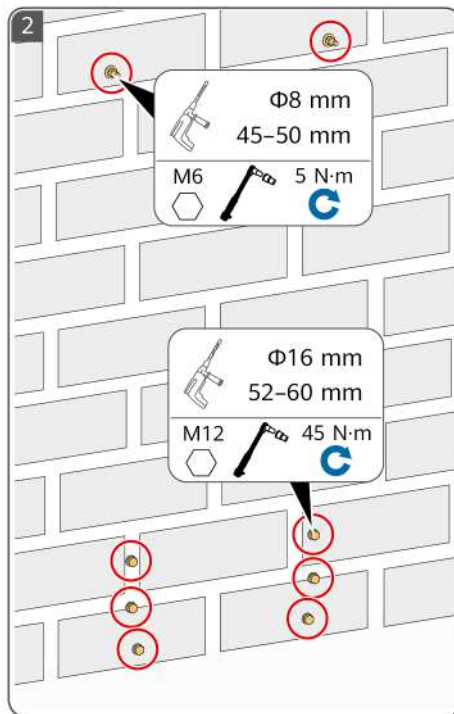
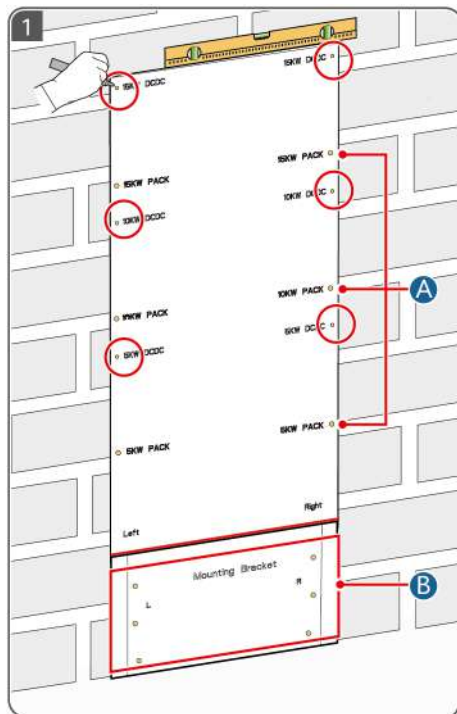

A

EN-GB (Optional) Pack mounting holes

NL (Optioneel) Montagegaten voor pakket

PL Otwory montażowe pakietu (opcja)

PT-BR (Opcional) Orifícios de montagem

SQ (Opsionale) Vrimat e montimit të paketës

BS (Opcionalno) Rupe za montažu paketa

B

EN-GB Support mounting holes

NL Montagegaten voor steun

PL Otwory montażowe wsporników

PT-BR Orifícios de montagem de suporte

SQ Vrimat mbështetëse të montimit

BS Rupe za montažu nosača

4

EN-GB Internal Electrical Connections

NL Interne elektrische aansluitingen

PL Wewnętrzne połączenia elektryczne

PT-BR Conexões elétricas internas

SQ Lidhjet elektrike të brendshme

BS Interni električni priključci

EN-GB Installing DC Terminals

NL DC-aansluitingen installeren

PL Montaż zacisków DC

PT-BR Instalação dos terminais CC

SQ Instalimi i terminaleve DC

BS Montaža terminala za istosmjernu struju

EN-GB Installing a PE Cable

NL Een PE-kabel aansluiten

PL Instalowanie kabla PE

PT-BR Instalação do cabo de PE

SQ Instalimi i një kabllloje PE

BS Montaža PE kabla

EN-GB Connecting Signal Cables

NL Signaalkabels aansluiten

PL Podłączanie kabli sygnałowych

PT-BR Conexão de cabos de sinal

SQ Lidhja e kablllove të sinjalit

BS Spajanje signalnih kablova

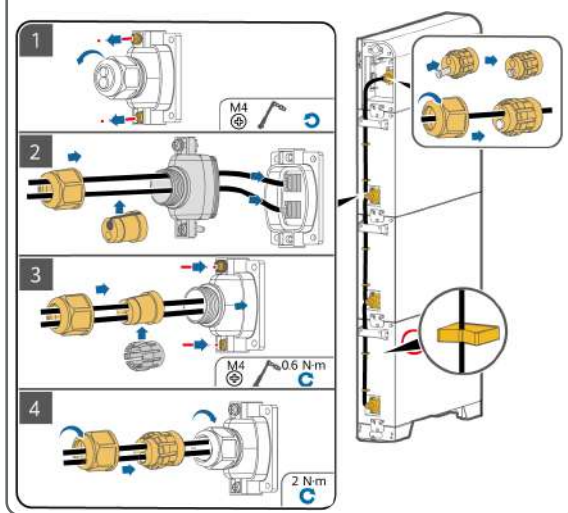
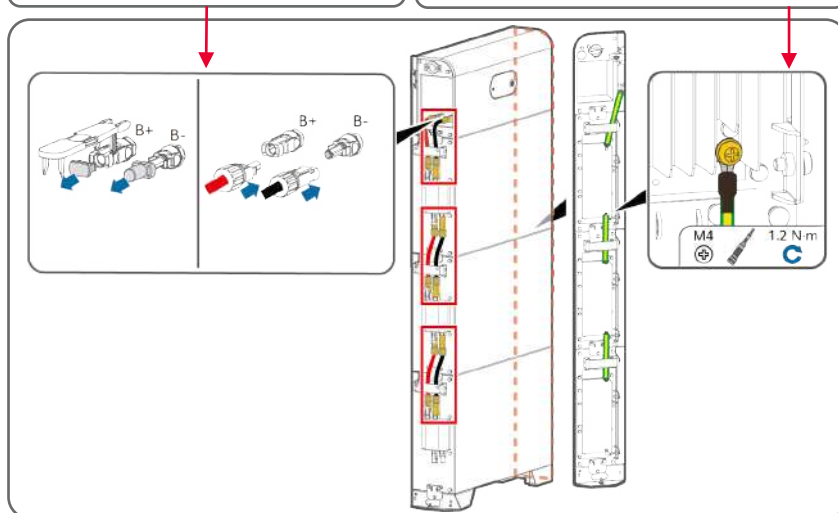

5

EN-GB Connecting the External PE Cable

NL De externe PE-kabel aansluiten

PL Podłączenie zewnętrznego kabla PE

PT-BR Conexão do cabo de PE externo

SQ Lidhja e kabllos së jashtme PE

BS Spajanje eksternog PE kabla

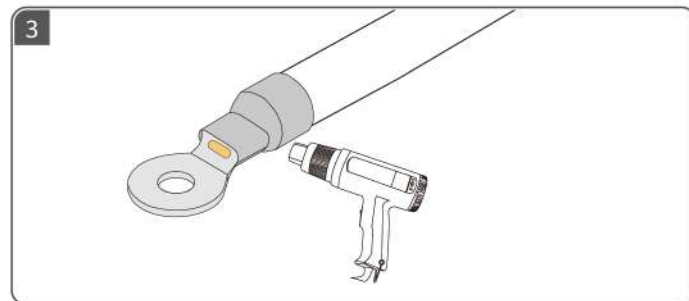
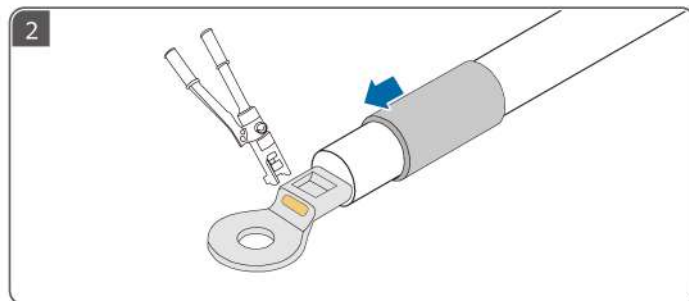
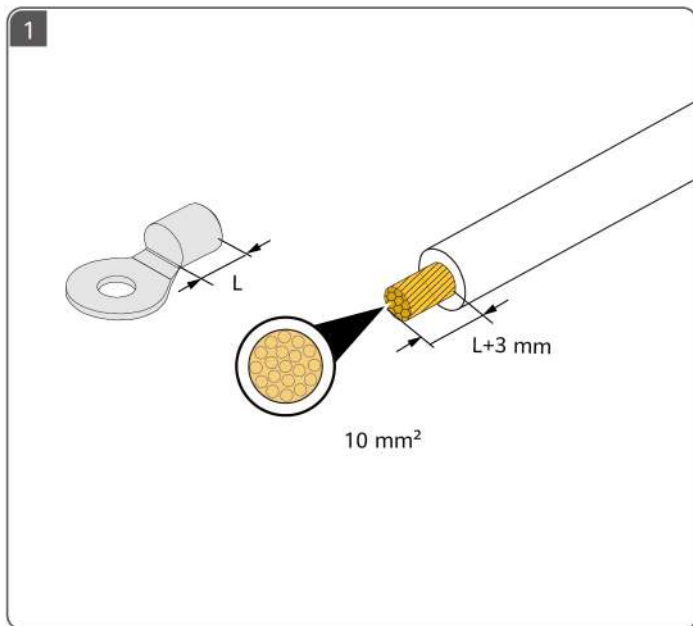

6

EN-GB Connecting External DC Power Cables

PT-BR Conexão de cabos de alimentação CC externos

NL De externe DC-voedingskabels aansluiten

SQ Lidhja e kablllove të jashtme elektrike DC

PL Podłączenie zewnętrznych kabli elektroenergetycznych DC

BS Spajanje eksternih kablova za istosmjernu struju

EN-GB Use the Staubli MC4 positive and negative metal terminals and DC connectors delivered with the product.

NL Gebruik de positieve en negatieve metalen Staubli MC4-klem en de DC-aansluitingen die zijn meegeleverd met het product.

PL Należy korzystać z dodatkich i ujemnych zacisków metalowych Staubli MC4 i złączy DC dostarczonych wraz z produktem.

PT-BR Use os terminais metálicos positivo e negativo Staubli MC4, e os conectores CC fornecidos com o produto.

SQ Përdorni terminalet metalike pozitive dhe negative të Staubli MC4 dhe lidhësit DC që keni marrë me produktin.

BS Koristite Staubli MC4 pozitivne i negativne metalne terminale i DC konektore isporučene s proizvodom.

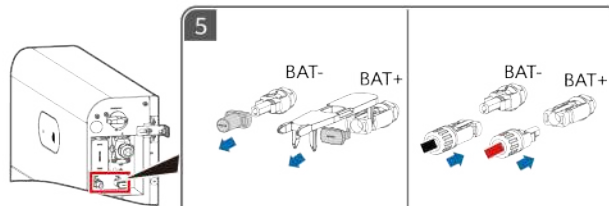
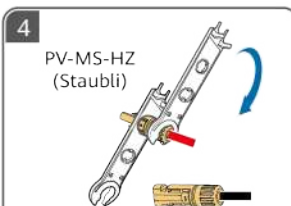
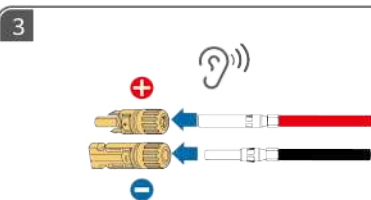
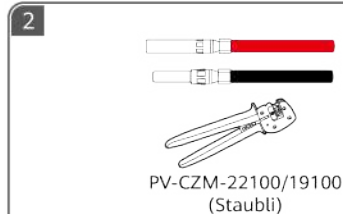
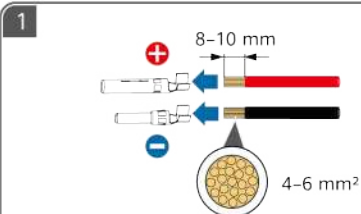
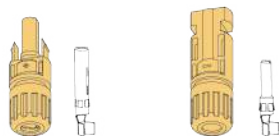

7

EN-GB Preparing Signal Cables

NL Signaalkabels voorbereiden

PL Przygotowanie kabli sygnałowych

PT-BR Preparação de cabos de sinal

SQ Përgatitja e kabllave të sinjalit

BS Priprema signalnih kablova

EN-GB It is recommended that the COM port on the right side be connected to the inverter and the COM port on the left side be connected to the cascaded battery. The communications terminal insertion directions on the left and right sides are different.

NL Het wordt aanbevolen de COM-poort aan de rechterkant aan te sluiten op de omvormer en de COM-poort aan de linkerkant aan te sluiten op de batterij in cascadeopstelling. De aansluitrichtingen van de communicatie-aansluitingen aan de linker- en rechterkant zijn verschillend.

PL Zaleca się, by gniazdo COM po prawej stronie było podłączone do falownika, a gniazdo COM po lewej stronie do baterii kaskadowej. Kierunki podłączania złącza komunikacyjnego po lewej i prawej stronie są różne.

PT-BR Recomenda-se que a porta COM no lado direito seja conectada ao inversor e que a porta COM no lado esquerdo seja conectada à bateria em cascata. As direções de inserção do terminal de comunicação no lado esquerdo e direito são diferentes.

SQ Rekomandohet që porta COM në anën e djathtë të lidhet me inverterin dhe porta COM në anën e majtë të lidhet me baterinë në seri. Drejtimet për futjen e terminalit të komunikimit në anën e majtë dhe të djathtë janë të ndryshme.

BS Preporučuje se da COM priključak na desnoj strani bude spojen s inverterom, a COM priključak na lijevoj strani s kaskadnom baterijom. Smjerovi umetanja komunikacijskih terminala na lijevoj i desnoj strani su različiti.

EN-GB Pins 6–10 are close to the groove side.

NL Pins 6-10 bevinden zich dicht bij de groefzijde.

PL Piny 6–10 znajdują się blisko strony z rowkiem.

PT-BR Os pinos 6 a 10 estão próximos ao lado da ranhura.

SQ Kunjat 6-10 janë afër me anën e kanalit.

BS Igle 6–10 su blizu strane s utorima.

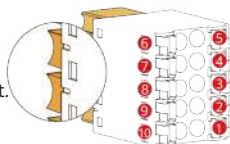

- | | | | | |
|--------|-----------|-----------|--------|--------|
| 1 PE | 2 Enable- | 3 Enable+ | 4 485A | 5 485A |
| 6 485B | 7 485B | 8 CANL | 9 CANH | 10 PE |

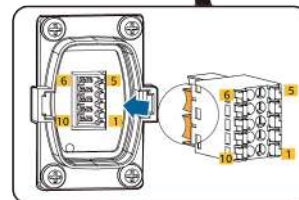
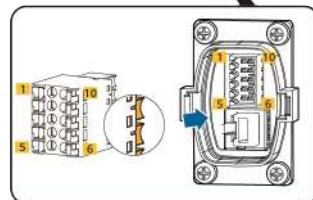
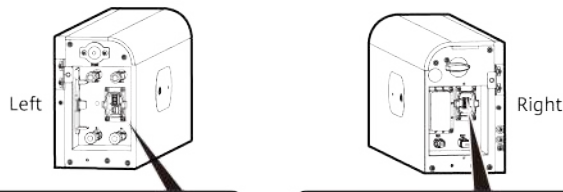

EN-GB Connecting the Signal Cable for Cascaded Batteries

PT-BR Conexão do cabo de sinal para baterias em cascata

NL De signaalkabel aansluiten voor batterijen in cascadeopstelling

SQ Lidhja e kablos së sinjalit për bateritë në seri

PL Podłączenie kabla sygnałowego baterii kaskadowych

BS Spajanje signalnog kabla za kaskadne baterije

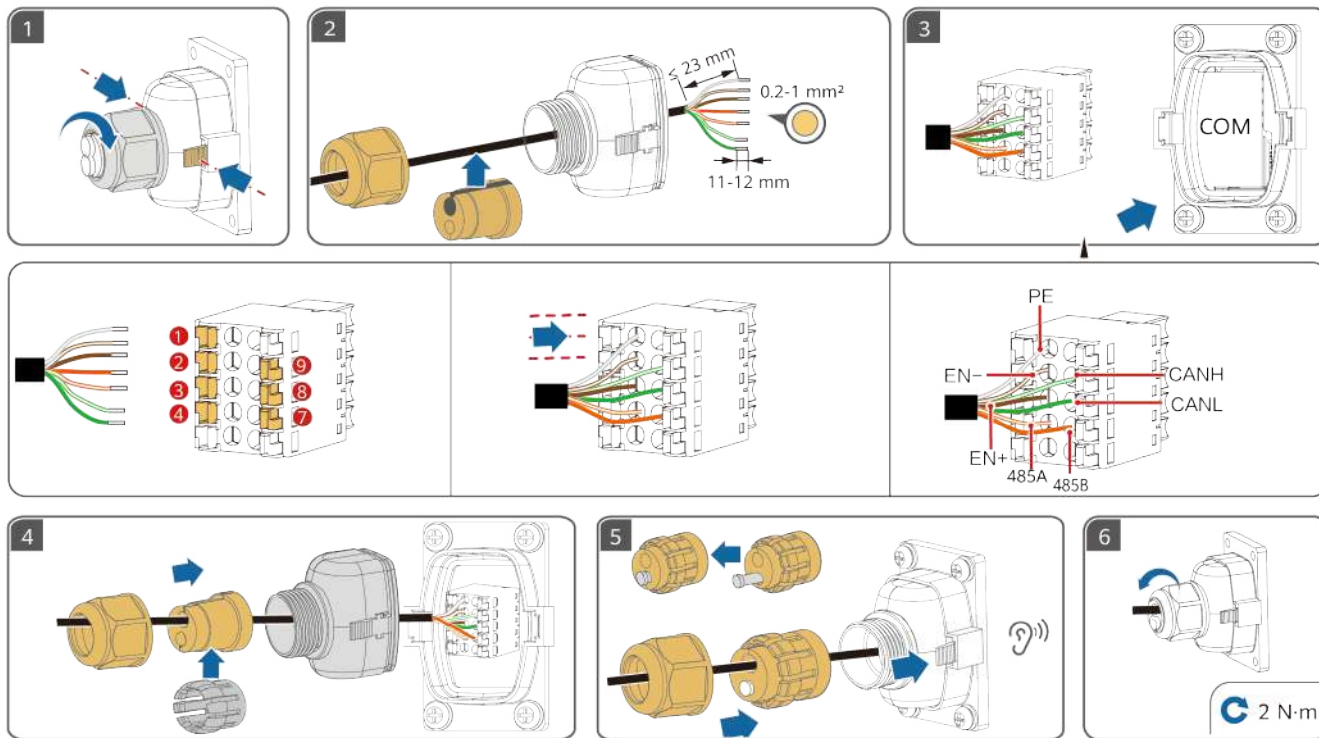

EN-GB Cascading Networking

NL Cascadenetwerken

PL Sieci kaskadowe

PT-BR Rede em cascata

SQ Rrjeti në seri

BS Kaskadno umrežavanje

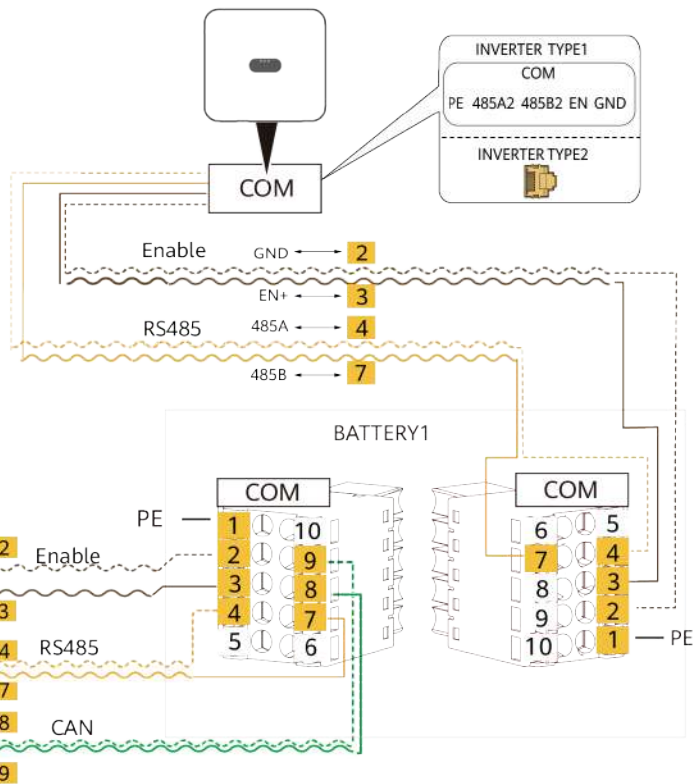
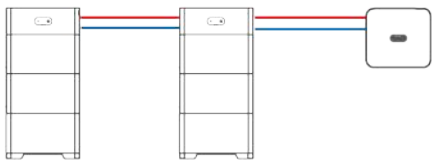

8

EN-GB Installing the Cover

NL De afdekking plaatsen

PL Instalowanie obudowy

PT-BR Instalação da tampa

SQ Instalimi i kapakut

BS Montaža obloge

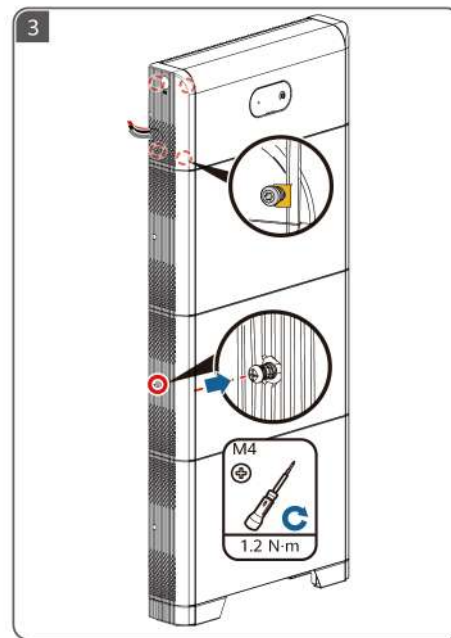
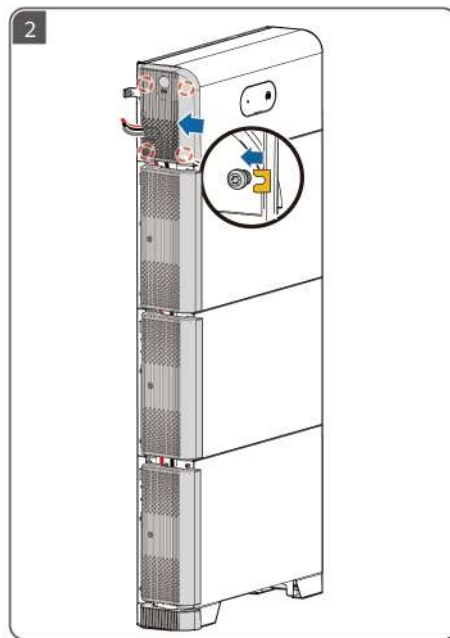
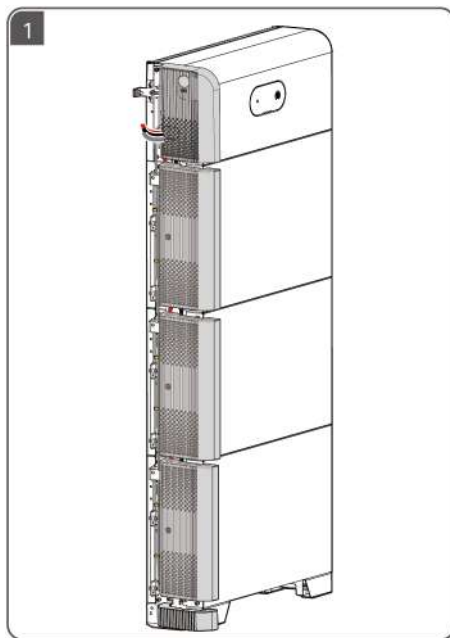

9

EN-GB Power-On and Commissioning

NL Inschakeling en inbedrijfstelling

PL Uruchomienie i przekazanie do eksploatacji

PT-BR Inicialização e comissionamento

SQ Ndezja dhe vënia në punë

BS Uključivanje i puštanje u rad

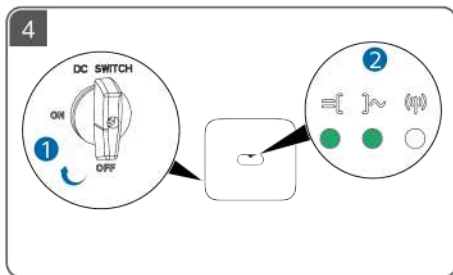
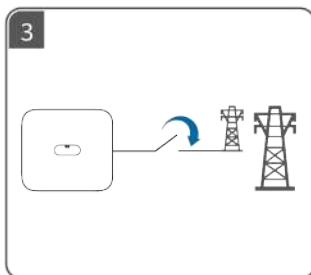
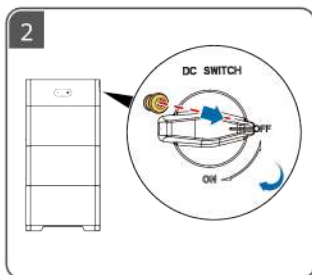
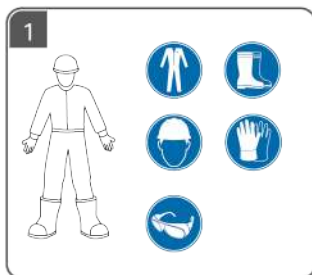

5

EN-GB Commissioning

NL Inbedrijfstelling

PL Przekazywanie do eksploatacji

PT-BR Comissionamento

SQ Vënia në punë

BS Puštanje u rad

FusionSolar App
华为智能光伏 App

Scan for support

EN-GB Scan the QR code for instructions of commissioning and other operations.

NL Scan de QR-code voor inbedrijfstellingsinstructies en andere handelingen.

PL Zeskanuj kod QR, aby uzyskać instrukcje dotyczące przekazania do eksploatacji oraz innych czynności.

PT-BR Leia o código QR para obter instruções de comissionamento e outras operações.

SQ Skanoni kodin QR për udhëzimet e vënies në punë dhe veprimet e tjera.

BS Skenirajte QR kod da vidite uputstva za puštanje u rad i druge radnje.

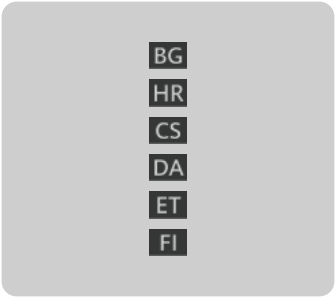

- BG** Преди да монтирате оборудването, прочетете внимателно потребителското ръководство, за да се запознаете с информацията за продукта и предпазните мерки за безопасност. Продуктовата гаранция не покрива повреди на оборудването, причинени от неспазване на указанията за съхранение, транспортиране, монтаж и употреба, посочени в този документ и в потребителското ръководство. Сканирайте QR кода на оборудването, за да видите потребителското ръководство и предпазните мерки за безопасност. Информацията в този документ подлежи на промяна без известие. Положени са всички усилия по отношение на точността на съдържанието на този документ, но всички твърдения, информация и препоръки в него не представляват никаква гаранция, изрична или подразбираща се.
- HR** Prije ugradnje opreme pažljivo pročitajte korisnički priručnik kako biste se upoznali s podacima o proizvodu i sigurnosnim mjerama opreza. Jamstvo proizvoda ne pokriva oštećenje opreme uzrokovano nepridržavanjem smjernica za pohranu, transport, ugradnju i upotrebu koje su navedene u ovom dokumentu i korisničkom priručniku. Skenirajte QR kod na opremi kako biste prikazali korisnički priručnik i sigurnosne mjere opreza. Informacije koje se nalaze u ovom dokumentu podliježu izmjeni bez prethodne najave. Tijekom pripreme ovog dokumenta nastojala se osigurati ispravnost sadržaja. Međutim, nijedna tvrdnja, informacija ili preporuka u dokumentu ne predstavlja nikakvu vrstu garancije, ni izričite ni implicitne.
- CS** Před instalací zařízení si pečlivě přečtěte uživatelskou příručku, abyste se seznámili s informacemi o výrobku a bezpečnostními opatřeními. Záruka na produkt se nevztahuje na poškození zařízení způsobené nedodržáním pokynů pro skladování, přepravu, instalaci a používání uvedených v tomto dokumentu a v uživatelské příručce. Naskenováním QR kódu na zařízení zobrazíte uživatelskou příručku a bezpečnostní pokyny. Informace v tomto dokumentu se mohou bez upozornění měnit. Přípravě tohoto dokumentu bylo věnováno velké úsilí s cílem zajistit přesnost jeho obsahu, avšak žádná tvrzení, informace a doporučení v tomto dokumentu nepředstavují žádnou záruku jakéhokoliv druhu, a to ani výslovnou, ani předpokládanou.
- DA** Før udstyret installeres, skal du læse brugervejledningen omhyggeligt for at blive fortrolig med produktoplysninger og sikkerhedsforanstaltninger. Produktets garanti dækker ikke skader på udstyret, der skyldes manglende overholdelse af retningslinjer for opbevaring, transport, installation og brug som angivet i dette dokument og i brugervejledningen. Scan QR-koden på udstyret for at få brugervejledningen og sikkerhedsforanstaltningerne vist. Oplysningerne i dette dokument kan ændres uden varsel. Vi har gjort vores ypperste for, at indholdet i dette dokument er korrekt, men alle de erklæringer, oplysninger og anbefalinger, der forekommer i dokumentet, udgør på ingen måde garantier, hverken udtrykkelige eller stiltiende.
- ET** Enne seadme paigaldamist lugege kasutusjuhend hoolikalt läbi, et tutvuda tooteteabe ja ohutusabinõuetega. Tootegarantii ei kata seadme kahjustusi, mis on põhjustatud selles dokumendis ja kasutusjuhendis kirjeldatud ladustamis-, transportimis-, paigaldus- ja kasutamisjuhiste eiramisest. Kasutusjuhendi ja ohutusabinõuete vaatamiseks skannige seadmel olevat QR-koodi. Käesolevas dokumendis sisalduvat teavet võidakse ette teatamata muuta. Selle dokumendi koostamisel on soovitud igati tagada selle sisu täpsus, kuid ükski selles dokumendis sisalduv avaldus, teavitus ega soovitus ei ole aluseks ühelegi otsesele või kaudsele garantiile.
- FI** Tutustu laitteen tietoihin ja turvallisuusohjeisiin ennen laitteen asennusta lukemalla käyttöohje huolellisesti. Tuotteen takuu ei kata laitevaurioita, jotka johtuvat tässä asiakirjassa ja käyttöohjeessa määritettyjen varustoinnin, kuljetuksen, asennuksen ja käytön suuntaviivojen noudattamatta jättämisestä. Katso käyttöohje ja turvallisuusohjeet skannaamalla laitteessa oleva QR-koodi. Tässä asiakirjassa olevia tietoja voidaan muuttaa ilman ennakoilmoitusta. Tämän asiakirjan valmistelussa on pyritty varmistamaan sisällön tarkkuus, mutta mitkään tässä asiakirjassa olevat lausumat, tiedot ja suositukset eivät edusta minkäänlaista nimenomaista tai oletettua takuuta.

1

BG Монтажни изисквания

HR Zahtjevi za ugradnju

CS Požadavky na instalaci

DA Installationskrav

ET Paigaldamiskõuded

FI Asennusvaatimukset

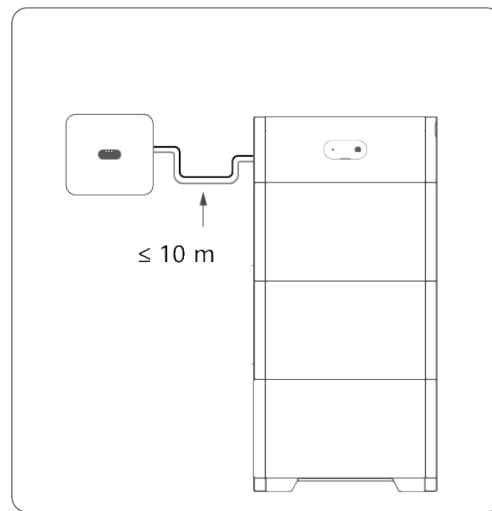
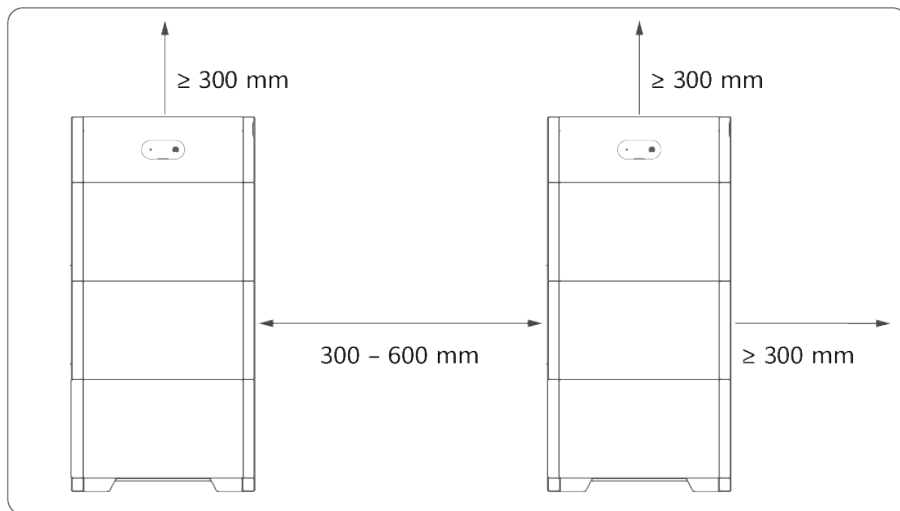

2

BG Монтаж на пода

HR Montaža na pod

CS Instalace na podlahu

DA Gulvmonteret installation

ET Põrandale paigaldamine

FI Asennus lattialle



BG Модулът за управление на захранването (DCDC) трябва да се закрепи на стената. Ако устройството е инсталирано в район, предразположен към земетресения или вибрации, може да маркирате отворите за монтиране на модула на батерията и да пробиете дупки за монтиране на разширителни болтове. Ако не могат да се пробият отвори на земята, модулите на батерията трябва да се закрепят на стената. След като монтирате даден модул, закрепете левия и десния свързващ елемент и след това монтирайте следващия модул.

HR Modul za kontrolu snage (DCDC) treba biti pričvršćen za zid. Ako je uređaj ugrađen u području podložnom potresima ili vibracijama, možete označiti rupe za montažu modula baterije i izbušiti rupe za ugradnju vijaka za proširenje. Ako se rupe ne mogu izbušiti na tlu, moduli baterije moraju biti pričvršćeni na zid. Nakon ugradnje modula pričvrstite lijevi i desni dio za povezivanje, a zatim ugradite sljedeći modul.

CS Modul řízení napájení (DCDC) musí být upevněn na stěně. Pokud je zařízení instalováno v oblasti náchylné k zemětřesení nebo vibracím, můžete označit montážní otvory modulu baterie a vyvrtat otvory pro instalaci rozpěrných šroubů. Pokud není možné vyvrtat otvory na zemi, musí být bateriové moduly upevněny na stěně. Po instalaci modulu zajistěte levý a pravý spojovací díl a poté nainstalujte další modul.

DA Strømstyringsmodulet (DCDC) skal være fastgjort til væggen. Hvis enheden installeres et sted, der udsættes for jordskælv eller vibrationer, kan du afmærke batterimodulets monteringshuller og bore huller til installation af ekspansionsbolte. Hvis der ikke kan bores huller i gulvet, skal batterimodulerne fastgøres til væggen. Efter installationen af et modul sikres forbindelsesstykkerne til venstre og højre, hvorefter det næste modul installeres.

ET Toitejuhtmoodul (DCDC) tuleb kinnitada seinale. Kui seade on paigaldatud piirkonda, kus esineb maavärinaid või vibratsiooni, saate märkida akumooduli kinnitusavad ja puurida augud ankurpoltide paigaldamiseks. Kui maapinnale ei saa auke puurida, tuleb akumoodulid kinnitada seinale. Pärast mooduli paigaldamist kinnitage vasak- ja parempoolsed ühendusdetailid ning seejärel paigaldage järgmine moodul.

FI Virran ohjausmoduuli (DCDC) on kiinnitettävä seinään. Jos laite asennetaan alueelle, joka on altis maanjäristyksille tai värinälle, voit merkitä akkumoduulin asennusreiät ja porata reiät paisuntapulttien asennusta varten. Jos reikiä ei voi porata maahan, akkumoduulit tulee kiinnittää seinään. Kun moduuli on asennettu, kiinnitä vasemmat ja oikeat liitinpalat ja asenna sitten seuraava moduuli.

3

BG Монтаж на стена

HR Montaža na zid

CS Instalace na zeď

DA Vægmonteret installation

ET Seinale paigaldamine

FI Asennus seinään

BG За монтаж на пода основата е с височина 50 мм. Ако не могат да бъдат изпълнени изискванията за хидроизолация, батерията може да се монтира на стена. Монтажните комплекти трябва да се закупят отделно. При монтаж на стена или на пода се уверете, че капацитетът на носимост на товар отговаря на изискванията (един модул батерия тежи 50 kg). Подгответе болтовете сами.

HR Za montažu na pod postolje je visine 50 mm. Ako se ne mogu ispuniti zahtjevi za vodootpornost, baterija se može ugraditi na zid. Komplete za montažu potrebno je kupiti zasebno. Za montažu na pod i zid osigurajte da nosivost udovoljava zahtjevima (jedan baterijski modul teži 50 kg). Sami pripremite vijke.

CS Pro montáž na podlahu je základna vysoká 50 mm. Pokud nelze splnit požadavky na vodotěsnost, baterii je možné nainstalovat na zeď. Montážní sady je třeba zakoupit samostatně. Při instalaci na zeď a na podlahu se ujistěte, že nosnost odpovídá požadavkům (jeden modul baterie váží 50 kg). Šrouby si připravte sami.

DA Ved gulvmonteret installation er soklen 50 mm høj. Hvis vandbeskyttelseskravene ikke kan imødekommes, kan batteriet installeres på en væg. Monterings sætterne skal købes separat. Ved væg- og gulvmonteret installation skal du sikre, at bæreevnen lever op til kravene (et batterimodul vejer 50 kg). Klargør selv boltene.

ET Aluse kõrgus on põrandale paigaldamisel 50 mm. Kui veekindluse nõudeid ei ole võimalik täita, võib aku paigaldada seinale. Paigalduskomplektid tuleb osta eraldi. Seinale ja põrandale paigaldamisel veenduge, et kandevõime vastaks nõuetele (üks akumoodul kaalub 50 kg). Paigaldage poldid ise.

FI Lattialle asennusta varten alusta on 50 mm korkea. Jos vesitiivistysvaatimuksia ei voida täyttää, akku voidaan asentaa seinään. Asennussarjat täytyy ostaa erikseen. Varmista seinä- ja lattia-asennusta varten, että kuormankantokyky täyttää vaatimukset (yksi akkumoduuli painaa 50 kg). Valmistelet pultit itse.

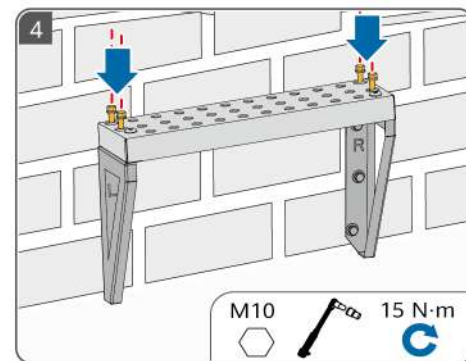
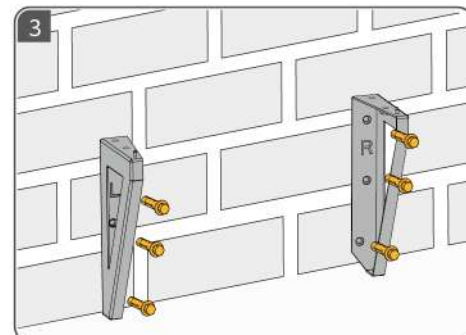
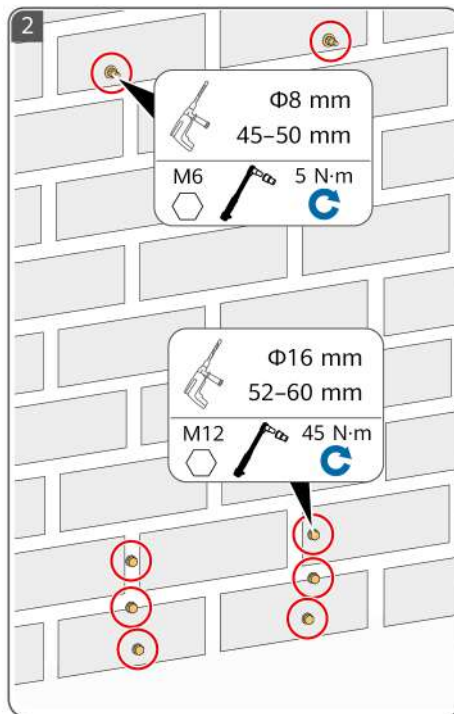
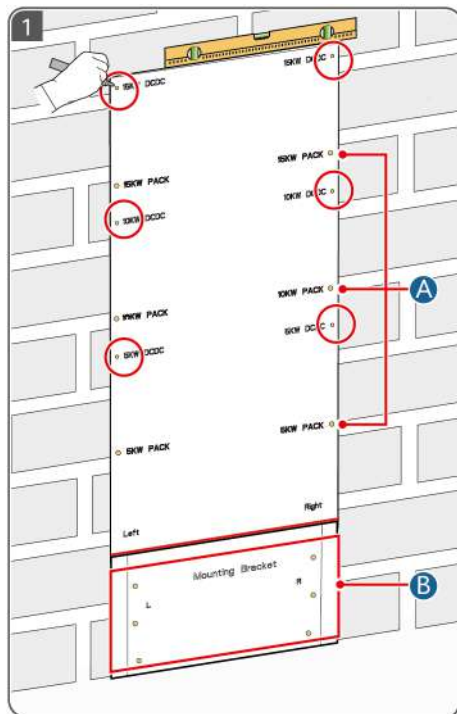

A

BG (По избор) Отвори за монтаж на пакета

HR Rupe za montiranje paketa (opcijski)

CS (Volitelně) Montážní otvory sady

DA (Valgfri) Pakkemonteringshuller

ET (Valikuline) Paleti kinnitusavad

FI (Valinnainen) Paketin asennusreiät

B

BG Помощни монтажни отвори

HR Pomoćne rupe za montiranje

CS Montážní otvory pro podpěru

DA Monteringshuller til støttebeslag

ET Kinnitusavade toetamine

FI Tue asennusreiät

4

BG Вътрешни електрически връзки

HR Unutarnji električni spojevi

CS Vnitřní elektrické přípojky

DA Interne elektriske tilslutninger

ET Sisemised elektriühendused

FI Sisäiset sähkökytkennät

BG Инсталиране на DC клеми

HR Ugradnja terminala za istosmjernu struju

CS Instalace DC svorek

DA Installation af jævnstrømsterminaler

ET Alalisvooluklemmide paigaldamine

FI DC-napojen asennus

BG Монтиране на PE кабел

HR Ugradnja kabela s PE-om

CS Instalace kabele PE

DA Installation af et PE-kabel

ET Maanduskaabli paigaldamine

FI PE-kaapelin asennus

BG Свързване на сигнални кабели

HR Povezivanje signalnih kabela

CS Připojení signálových kabelů

DA Tilslutning af signalkabler

ET Signaalikaablite ühendamine

FI Signaalikaapeleiden liittäminen

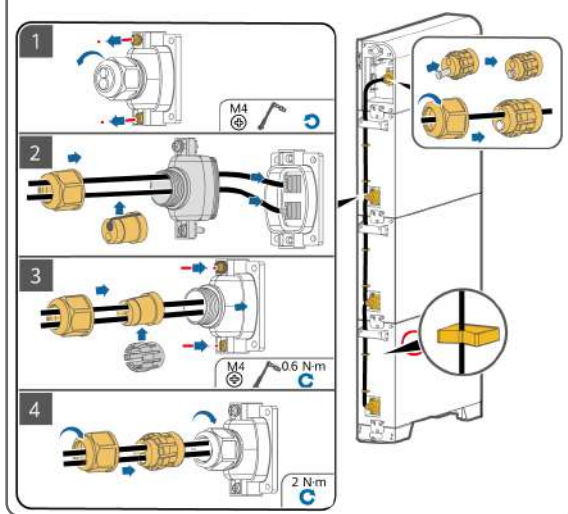
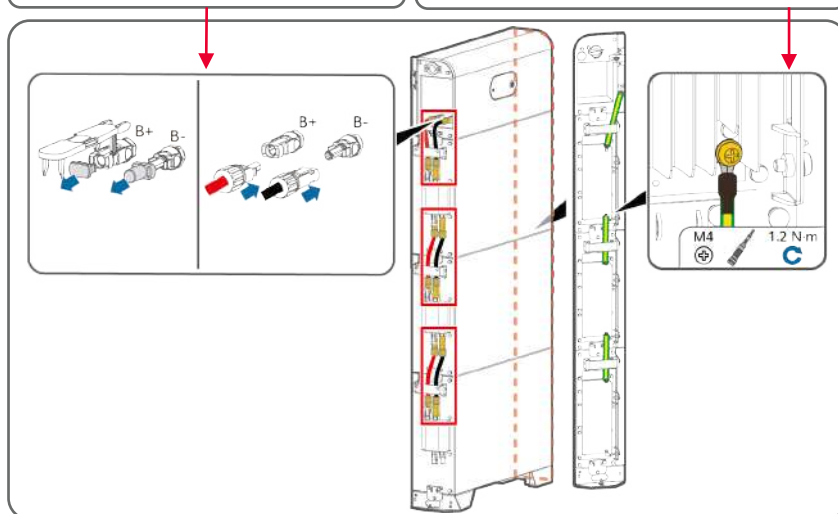

5

BG Свързване на външния PE кабел

HR Povezivanje vanjskog kabela s PE-om

CS Připojení externího kabelu PE

DA Tilslutning af det eksterne PE-kabel

ET Väliste polüetüleenisolatsiooniga kaablite ühendamine

FI Ulkoisen PE-kaapelin liittäminen

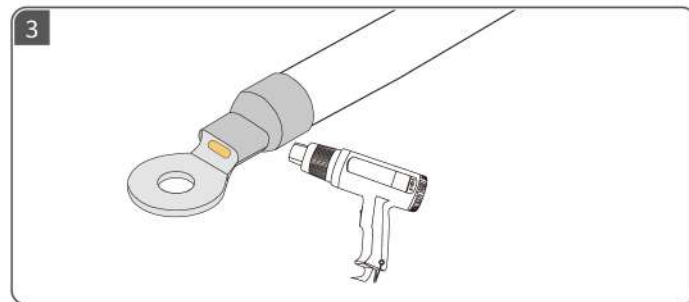
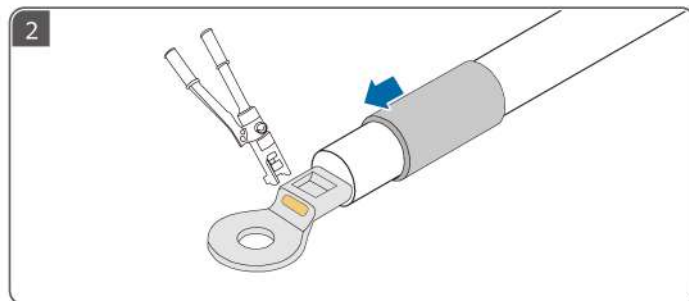
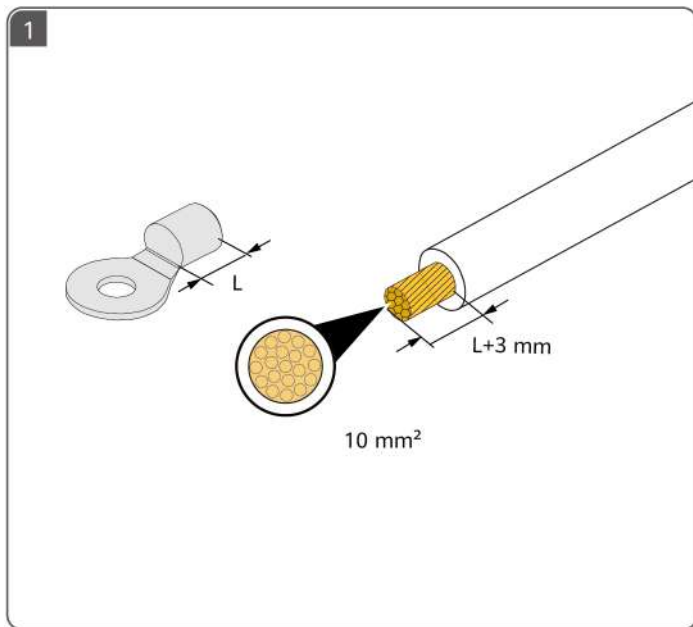

6

BG Свързване на външни захранващи DC кабели

DA Tilslutning af eksterne jævnstrømskabler

HR Povezivanje vanjskog kabela za istosmjernu struju

ET Väliste alalisvoolu toitekaablite ühendamine

CS Připojení externích DC napájecích kabelů

FI Ulkoisten DC-virtakaapeleiden liittäminen

BG Използвайте положителните и отрицателните метални клеми Staubli MC4 и DC конекторите, доставени с продукта.

HR Upotrijebite pozitivne i negativne metalne terminale Staubli MC4 i priključke za istosmjernu struju koji su priloženi uz proizvod.

CS Použijte kladné a záporné kovové svorky Staubli MC4 a stejnosměrné konektory dodávané s výrobkem.

DA Brug de positive og negative Staubli MC4-metalterminaler og de jævnstrømsstik, der blev leveret med produktet.

ET Kasutage tootega kaasasolevaid Staubli MC4 positiivseid ja negatiivseid metallklemme ning alalisvoolupistikuid.

FI Käytä tuotteen mukana toimitettuja positiivisia ja negatiivisia Staubli MC4 -metallinapoja ja DC-liittämiä.

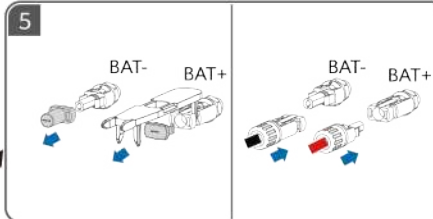
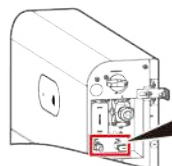
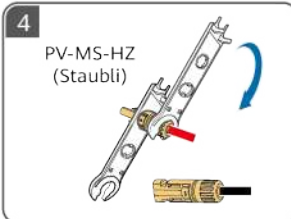
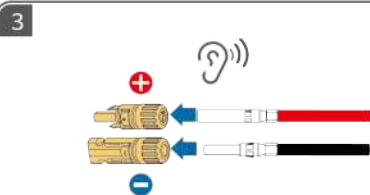
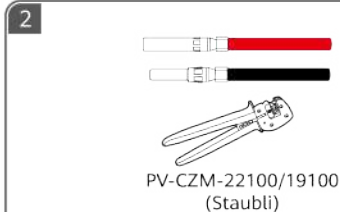
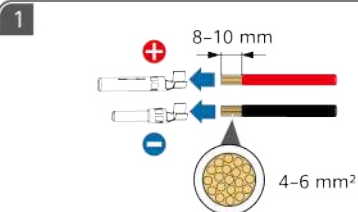
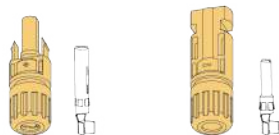

7

BG Подготовка на сигналните кабели

HR Priprema signalnih kabela

CS Příprava signálních kabelů

DA Klargøring af signalkabler

ET Signaalikaablite ettevalmistamine

FI Signaalikaapeleiden valmistelu

BG Препоръчва се COM портът от дясната страна да бъде свързан с инвертора, а COM портът от лявата страна да бъде свързан с каскадната батерия. Посоките на поставяне на комуникационните клеми от лявата и дясната страна са различни.

HR Preporučuje se da se COM priključak na desnoj strani spoji na inverter, a COM priključak na lijevoj strani na kaskadnu bateriju. Različiti su smjerovi umetanja komunikacijskog terminala na lijevoj i desnoj strani.

CS Doporučuje se, aby port COM na pravé straně byl připojen ke střídači a port COM na levé straně byl připojen ke kaskádové baterii. Směry zasunutí komunikačních svorek na levé a pravé straně se liší.

DA Det anbefales, at COM-porten på højre side sluttes til inverteren, og at COM-porten på venstre side sluttes til det kaskadekoblede batteri. Indføringsretningerne for kommunikationsterminalerne på venstre og højre side er forskellige.

ET Soovitatud on ühendada parempoolne COM-port inverteriga ja vasakpoolne COM-port kaskaadis akuga. Sideterminali sisestamise suunad on vasakul ja paremal küljel erinevad.

FI On suositeltavaa, että oikean puolen COM-portti liitetään invertteriin ja vasemman puolen COM-portti liitetään sarjassa olevaan akkuun. Viestintänavan asennussuunnat ovat erilaiset vasemmalla ja oikealla puolella.

BG Щифтове 6-10 се намират близо до страната на жлеба.

HR Igle 6 - 10 blizu su strane utora.

CS Piny 6-10 jsou blízko strany drážky.

DA Benene 6-10 er tæt på den rillede side.

ET Kontaktid 6-10 on soone poole lähedal.

FI Navat 6-10 ovat lähellä urapuolta.

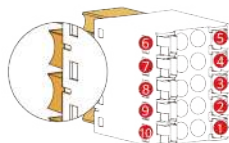

- | | | | | |
|--------|-----------|-----------|--------|--------|
| 1 PE | 2 Enable- | 3 Enable+ | 4 485A | 5 485A |
| 6 485B | 7 485B | 8 CANL | 9 CANH | 10 PE |

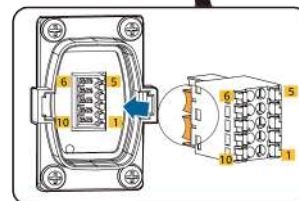
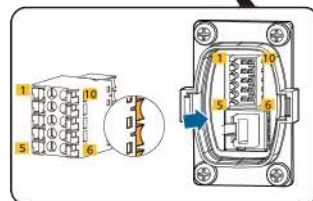
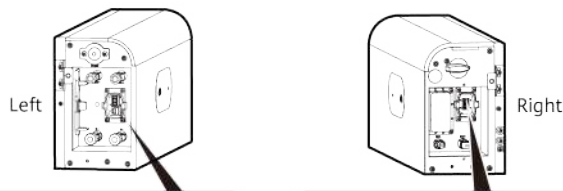

BG Свързване на сигналния кабел от страната на инвертора

HR Povezivanje signalnog kabela na strani invertera

CS Připojení signálového kabelu na straně střídače

DA Tilslutning af signalkablet på invertersiden

ET Signaalkaabli ühendamine inverteri küljel

FI Signaalkaapelin liittäminen invertterin puolelle

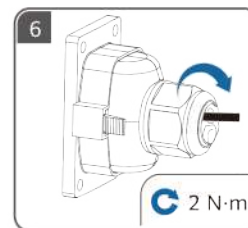
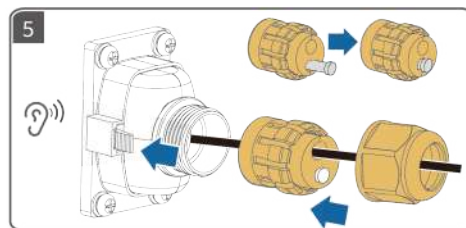
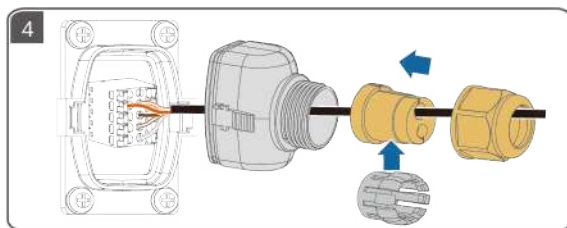
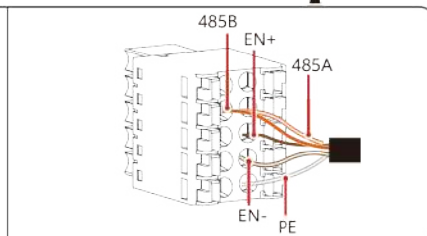
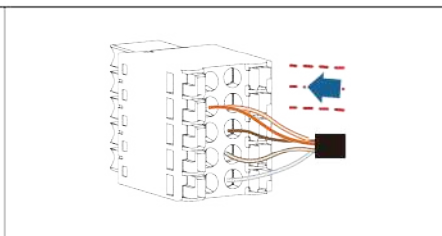
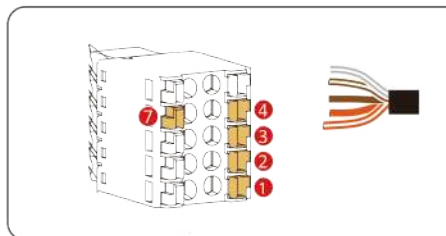
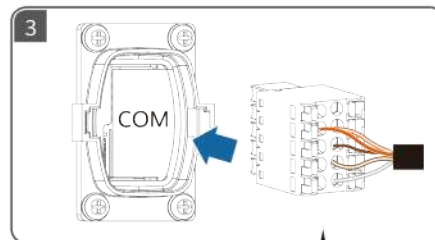
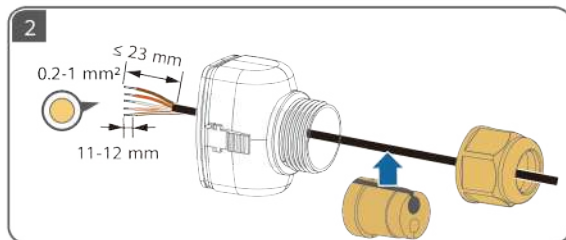
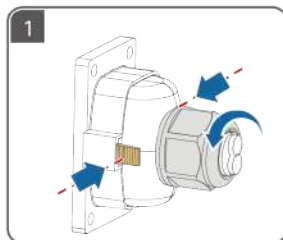

- BG** Свързване на сигналния кабел за каскадни батерии **DA** Tilslutning af signalkablet til de kaskadekoblede batterier
HR Povezivanje signalnog kabela za kaskadne baterije **ET** Kaskaadis aku signaalikaabli ühendamine
CS Připojení signálového kabelu pro kaskádové baterie **FI** Signaalikaapelin liittäminen sarjaan asennettuihin akkuihin

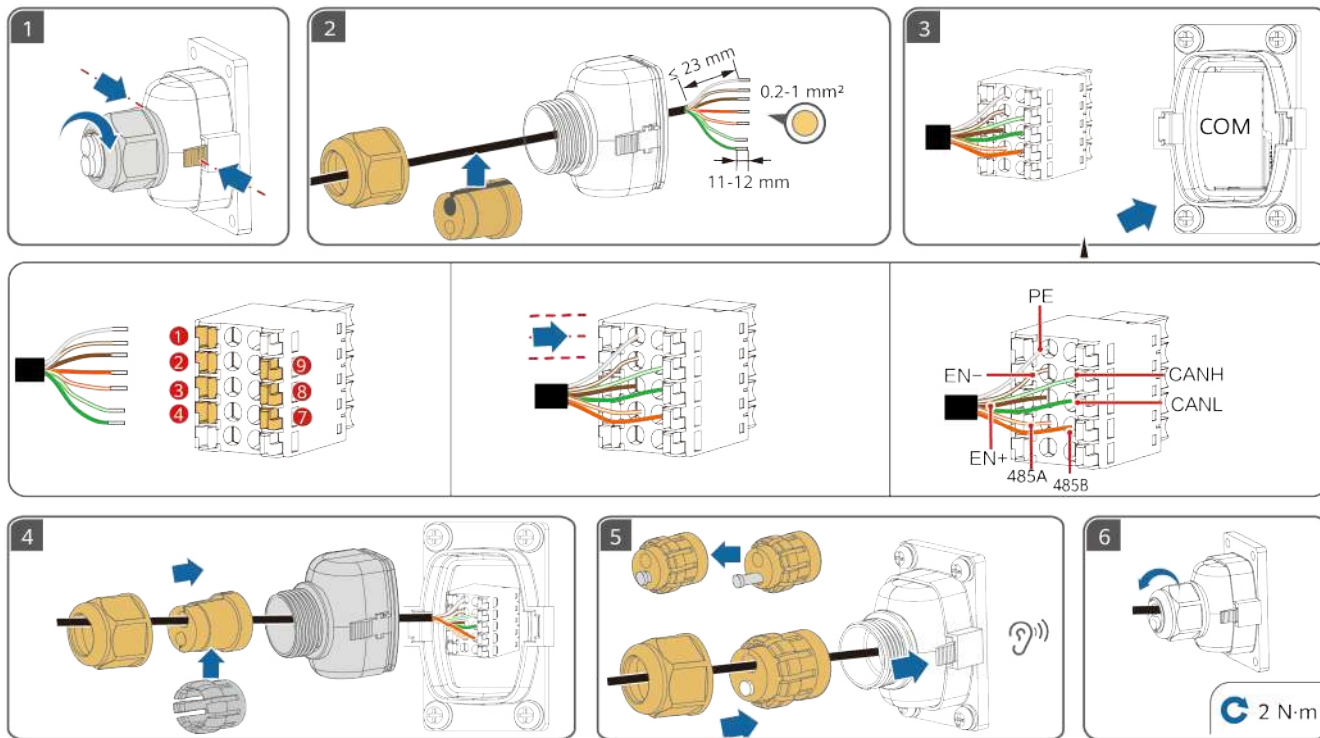

BG Преглед на свързването на сигналния кабел

HR Pregled povezivanja signalnog kabela

CS Přehled připojení signálového kabelu

DA Oversigt over signalkabeltilslutninger

ET Signaalkaabli ühendamise ülevaade

FI Signaalkaapeliliitännän yleiskatsaus

BG Каскадно свързване в мрежа

HR Kaskadno umrežavanje

CS Kaskádové sítě

DA Kaskadekoblet netværk

ET Kaskaadvõrgud

FI Sarjan verkkoyhteys

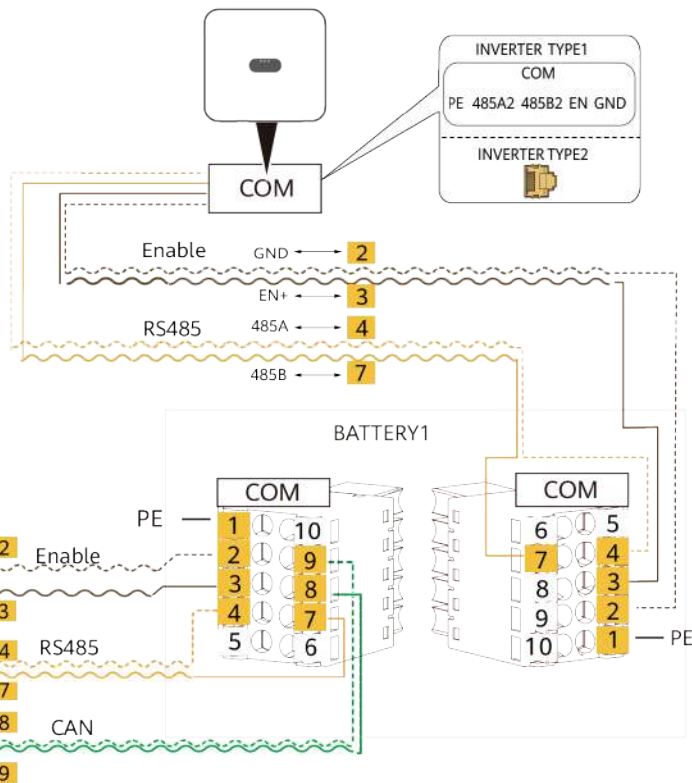
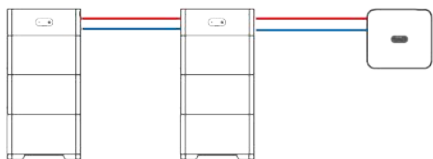

8

BG Монтиране на капака

HR Ugradnja poklopca

CS Instalace krytu

DA Installation af dækslet

ET Katte paigaldamine

FI Suojuksen asennus

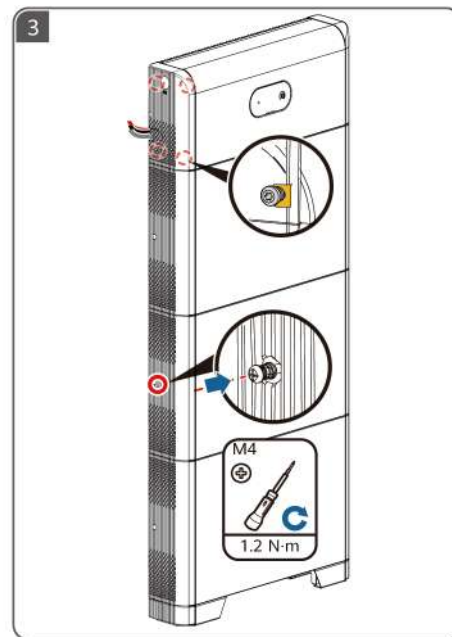
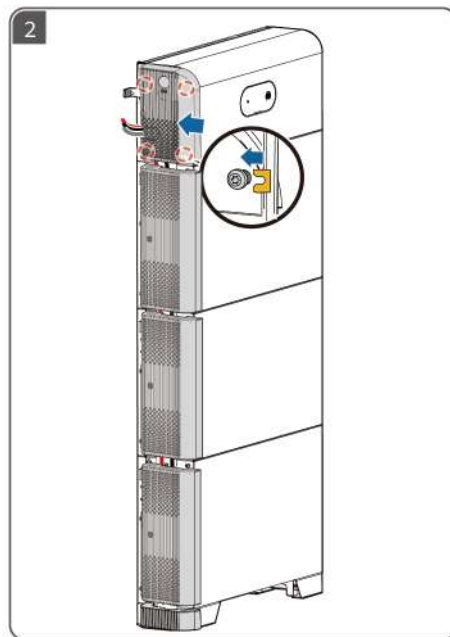
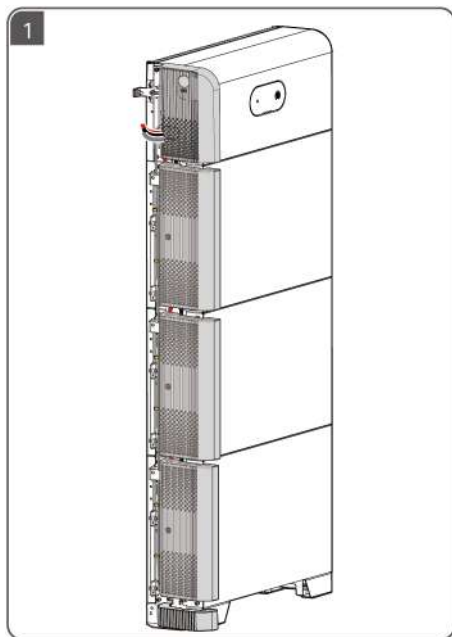

9

BG Включване на захранването и въвеждане в експлоатация

HR Uključivanje i puštanje u pogon

CS Zapnutí a uvedení do provozu

DA Tænding og idriftsættelse

ET Sisselülitamine ja kasutuselevõtmine

FI Käynnistys ja käyttöönotto

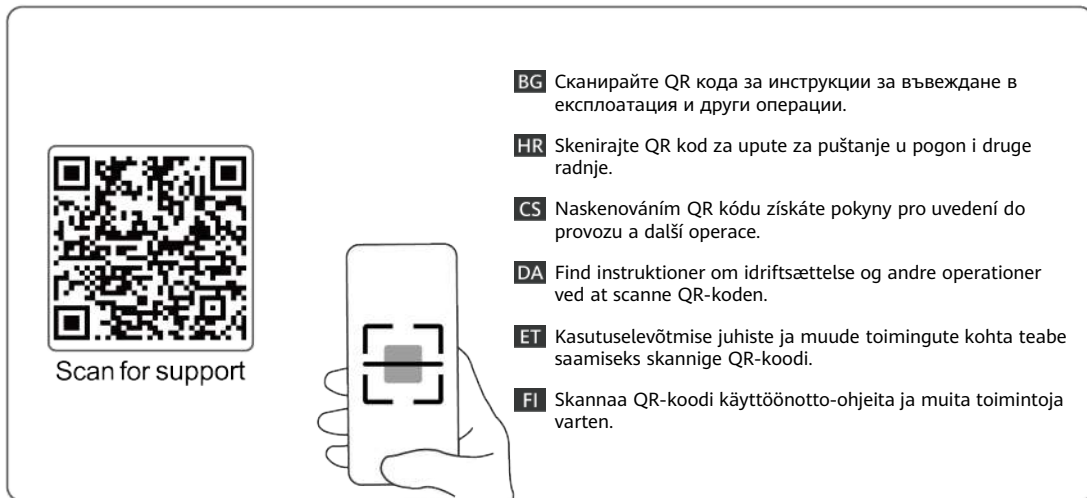
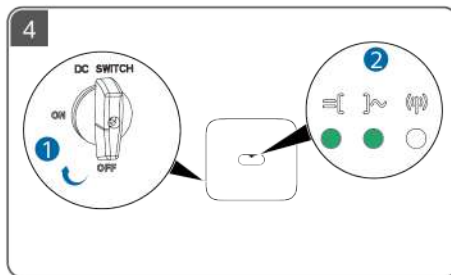
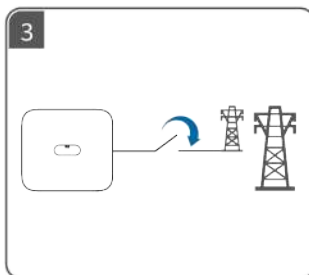
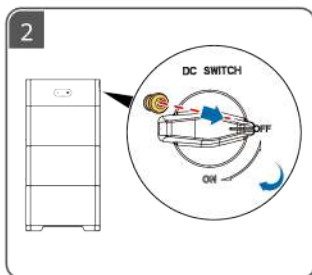
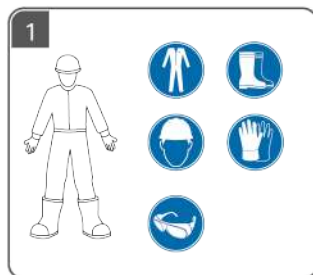

EL
HU
LV
LT
MK
CNR

- EL** Πριν εγκαταστήσετε τον εξοπλισμό, διαβάστε προσεκτικά το εγχειρίδιο χρήσης, για να εξοικειωθείτε με τις πληροφορίες του προϊόντος και τις προφυλάξεις ασφαλείας. Η εγγύηση του προϊόντος δεν καλύπτει ζημιές στον εξοπλισμό που προκαλούνται από μη τήρηση των οδηγιών αποθήκευσης, μεταφοράς, εγκατάστασης και χρήσης που καθορίζονται σε αυτό το έγγραφο και στο εγχειρίδιο χρήσης. Σαρώστε τον κωδικό QR στον εξοπλισμό, για να δείτε το εγχειρίδιο χρήσης και τις προφυλάξεις ασφαλείας. Οι πληροφορίες στο παρόν έγγραφο υπόκεινται σε αλλαγή χωρίς ειδοποίηση. Έχει καταβληθεί κάθε προσπάθεια για την προετοιμασία του παρόντος εγγράφου ώστε να διασφαλιστεί η ακρίβεια του περιεχομένου, αλλά όλες οι διηλώσεις, οι πληροφορίες και οι συστάσεις σε αυτό το έγγραφο δεν αποτελούν κανενός είδους εγγύηση, ρητή ή συνεπαγόμενη.
- HU** A berendezés felszerelése előtt olvassa el figyelmesen a felhasználói kézikönyvet, hogy megismerje a termékinformációkat és a biztonsági óvintézkedéseket. A termékgarancia nem terjed ki a jelen dokumentumban és a felhasználói kézikönyvben meghatározott tárolási, szállítási, felszerelési és használati utasítások be nem tartása miatt bekövetkezett berendezéskárookra. Olvassa be a berendezésen található QR-kódot a felhasználói kézikönyv és a biztonsági óvintézkedések megtekintéséhez. A dokumentumban közölt adatok előzetes értesítés nélkül változhatnak. A dokumentum elkészítésekor mindent megtettünk annak érdekében, hogy biztosítsuk a benne foglaltak pontosságát, azonban a dokumentumban szereplő kijelentések, információk és ajánlások nem minősülnek közvetlen vagy közvetett garanciának.
- LV** Pirms iekārtas uzstādīšanas rūpīgi izlasiet lietotāja rokasgrāmatu, lai iepazītos ar informāciju par produktu un drošības pasākumiem. Produkta garantija neattiecas uz iekārtas bojājumiem, kas radušies, neievērojot šajā dokumentā un lietotāja rokasgrāmatā norādītos glabāšanas, transportēšanas, uzstādīšanas un lietošanas norādījumus. Skenējiet QR kodu uz iekārtas, lai apskatītu lietotāja rokasgrāmatu un drošības norādījumus. Šajā dokumentā ietvertā informācija var tikt mainīta bez iepriekšēja brīdinājuma. Sagatavojot šo dokumentu, ir darīts viss iespējams, lai nodrošinātu tā satura precizitāti, tomēr šajā dokumentā ietvertie paziņojumi, informācija un ieteikumi nav uzskatāmi ne par kāda veida garantiju — ne tiešu, ne izrietošu.
- LT** Prieš montuodami įrangą, atidžiai perskaitykite naudojimo instrukciją, kad susipažintumėte su informacija apie produktą ir saugos priemonėmis. Produkto garantija neapima įrangos pažeidimų, atsiradusių nesilaikant šiamo dokumente ir naudojimo instrukcijoje nurodytų laikymo, transportavimo, montavimo ir naudojimo nurodymų. Nuskaitykite ant įrenginio esantį QR kodą, kad peržiūrėtumėte naudojimo instrukciją ir saugos priemones. Šiame dokumente pateikta informacija gali būti keičiama neįspėjus. Rengiant šį dokumentą, visomis išgalėmis stengtasi užtikrinti jo turinio tikslumą, tačiau nė vienas pareiškimas, informacija ir rekomendacija šiame dokumente nereiškia jokios aiškiai išreikštos arba numanomos garantijos.
- MK** Пред монтирањето на опремата, внимателно прочитајте го прирачникот за корисници за да се запознаете со информациите за производот и безбедносните мерки на претпазливост. Гаранцијата за производот не покрива оштетување на опремата предизвикано поради непридржување до насоките за складирање, пренос, монтирање и користење што се наведени во овој документ и во прирачникот за корисници. Скенирајте го QR-кодот на опремата за да ги прегледате прирачникот за корисници и безбедносните мерки на претпазливост. Информациите во овој документ може да бидат изменети без известување. Направени се сите напори при подготовката на овој документ за да се осигури точноста на содржината, но сите изјави, информации и препораки во овој документ не претставуваат никаква гаранција, изречна или посредна.
- CNR** Prije montiranja opreme pažljivo pročitajte korisničko uputstvo da biste se upoznali sa informacijama o proizvodu i mjerama bezbjednosti. Garancija ovog proizvoda ne pokriva oštećenja opreme koja nastanu uslijed nepoštovanja smjernica za skladištenje, transport, ugradnju i korišćenje, koje su navedene u ovom dokumentu i uputstvu za korisnike. Skenirajte QR kôd koji se nalazi na opremi da pregledate uputstvo za korisnike i mjere bezbjednosti. Informacije u ovom dokumentu podliježu promjeni bez prethodne najave. Prilikom pripreme ovog dokumenta uloženi su svi napor i kako bi se obezbijedila tačnost sadržaja, no nijedna izjava, informacija ili preporuka u ovom dokumentu ne predstavlja garanciju bilo koje vrste, ni eksplisitnu ni implisitnu.

1

EL Απαιτήσεις εγκατάστασης
HU Felszerelési követelmények
LV Uzstādīšanas prasības

LT Montavimo reikalavimai
MK Барања за монтажање
CNR Zahtjevi za montažu

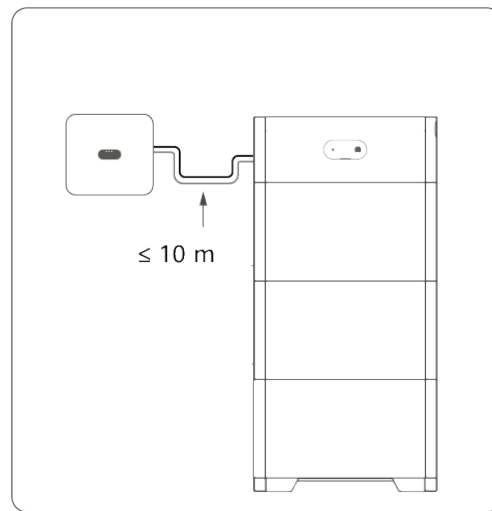
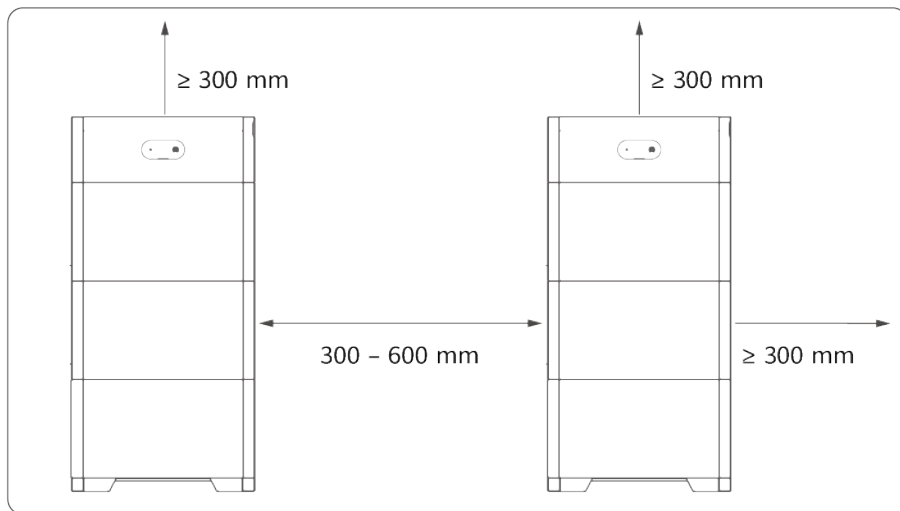

2

EL Εγκατάσταση σε δάπεδο

HU Talajra történő szerelés

LV Uzstādīšana uz grīdas

LT Montavimas ant grindų

MK Монтирање на под

CNR Podna montaža



EL Η μονάδα ελέγχου ισχύος (DCDC) πρέπει να τοποθετείται σε τοίχο. Αν η συσκευή έχει εγκατασταθεί σε περιοχή με αυξημένη σεισμογενή δραστηριότητα ή αυξημένες δονήσεις, μπορείτε να σημειώσετε τις οπές τοποθέτησης της μονάδας μπαταριών και τις οπές διάτρησης, για να εγκαταστήσετε βίδες αγκύρωσης. Αν δεν μπορείτε να διανοίξετε οπές στο έδαφος, οι μονάδες μπαταριών πρέπει να στερεώνονται στον τοίχο. Μετά την εγκατάσταση μιας μονάδας, στερεώστε τα αριστερά και δεξιά συνδετικά κομμάτια και ύστερα εγκαταστήστε την επόμενη μονάδα.

HU A teljesítményvezérlő modul (DCDC) a falra kell rögzíteni. Ha a készüléket földrengésnek vagy rezgésnek kitett területre szereli, megjelölheti az akkumulátormodul rögzítőfuratait, és lyukakat fúrhat az expanziós csavarok behelyezéséhez. Ha a talajba nem lehet lyukakat fúrni, az akkumulátormodulokat a falra kell rögzíteni. Egy modul felszerelése után rögzítse a bal és jobb oldali csatlakozóelemeket, majd szerelje fel a következő modul.

LV Jaudas kontroles modulis (DCDC) ir jāuzstāda uz sienas. Ja ierīce tiek uzstādīta vietā, kur iespējamas zemestrīces vai vibrācija, varat atzīmēt akumulatora moduļa montāžas caurumus un izurbt caurumus, lai uzstādītu paplašināšanas skrūves. Ja zemē nevar izurbt caurumus, akumulatora moduli ir jāpiestiprina pie sienas. Pēc moduļa uzstādīšanas pievelciet kreiso un labo savienojumu un pēc tam uzstādiēt nākamo moduli.

LT Galios valdymo modulis (DCDC) turi būti pritvirtintas prie sienos. Jei įrenginys montuojamas vietovėje, kur gali būti žemės drebėjimų ar vibracijų, galite pažymėti akumuliatoriaus modulio montavimo angas ir išgręžti skylės išsiplėtimo varžtams sumontuoti. Jei negalima išgręžti skylių grindinyje, akumuliatorių modulius reikia pritvirtinti prie sienos. Sumontavę modulį, pritvirtinkite kairiąją ir dešiniąją jungiamąsias dalis, tada montuokite kitą modulį.

MK Модулот за контрола на енергијата (DCDC) мора да биде фиксиран на ѕидот. Ако уредот е монтиран во област што е склона кон земјотреси или вибрации, може да ги означите отворите за монтирање на модулот на батеријата и да издупчите дупки за да ги монтирате типлите со завртки. Ако дупките не можат да се издупчат на земјата, модулите на батериите мора да бидат прицврстени на ѕидот. Откако ќе монтирате некој модул, прицврстете ги левиот и десниот дел за поврзување, па монтирајте го следниот модул.

CNR Modul za kontrolu napajanja (DCDC) mora da se fiksira na zid. Ako se uređaj montira u područjima sklonim zemljotresima ili izloženim vibracijama, možete obilježiti i izbušiti rupe za montažu baterijskog modula i postaviti vijke sa tiplovima. Ako se rupe ne mogu izbušiti na tlu, baterijski moduli se moraju pričvrstiti na zid. Nakon postavljanja modula, pričvrstite lijevi i desni element za povezivanje i postavite sljedeći modul.

3

EL Εγκατάσταση σε τοίχο

HU Felszerelés a falra

LV Uzstādīšana pie sienas

LT Montavimas prie sienos

MK Монтирање на ѕид

CNR Zidna montaža

- EL** Για εγκατάσταση σε δάπεδο, η βάση έχει ύψος 50 mm. Αν δεν πληρούνται οι προϋποθέσεις στεγάνωσης, η μπαταρία μπορεί να εγκατασταθεί σε τοίχο. Τα κит στερέωσης πωλούνται ξεχωριστά. Για εγκατάσταση σε τοίχο και δάπεδο, βεβαιωθείτε ότι πληρούνται οι προϋποθέσεις της στατικής αντοχής (μία μονάδα μπαταρίας ζυγίζει 50 kg). Προετοιμάστε οι ίδιοι τις βίδες.
- HU** Talajra történő szerelés esetén az alap 50 mm magas. Ha a vízszigetelési követelmények nem teljesíthetők, az akkumulátor falra is szerelhető. A rögzítőkészleteket külön kell megvásárolni. Falra és padlóra történő szerelés esetén ügyeljen arra, hogy a teherbírás megfeleljen a követelményeknek (egy akkumulátormodul tömege 50 kg). A csavarokat saját maga készítse elő.
- LV** Uzstādīšanai uz grīdas bāze ir 50 mm augsta. Ja nav iespējams ievērot hidroizolācijas prasības, akumulatoru var uzstādīt pie sienas. Montāžas komplektus var iegādāties atsevišķi. Uzstādīšanai pie sienas un uz grīdas pārbaudiet, vai nestspēja atbilst prasībām (viens akumulatora modulis sver 50 kg). Sagatavojiet skrūves pats.
- LT** Montuojant ant grindų, pagrindas yra 50 mm aukščiau. Jei neįmanoma įvykdyti reikalavimų dėl hidroizoliacijos, akumuliatorių galima montuoti prie sienos. Montavimo elementų rinkinius reikia įsigyti atskirai. Montuojant prie sienos ir ant grindų, įsitinkite, kad laikomoji galia atitinka reikalavimus (vienas akumuliatorių modulis sveria 50 kg). Varžtus pasiruoškite patys.
- MK** За монтирање на под, висината на основата е 50 mm. Ако не можат да се исполнат барањата за водоотпорност, батеријата може да се монтира на ѕид. Комплетите за монтирање треба да се купат посебно. За монтирање на ѕид или на под, уверете се дека капацитетот за носивост на товар ги исполнува барањата (модул со една батерија тежи 50 kg). Подгответе ги завртките.
- CNR** Za podnu montažu osnova je visine 50 mm. Ako se ne mogu ispuniti zahtjevi za hidroizolaciju, baterija se može postaviti na zid. Komplet za montažu se kupuje zasebno. Kod zidne i podne montaže kapacitet nosivosti mora da ispunjava zahtjeve (jedan baterijski modul ima 50 kg). Sami pripremite vijke.

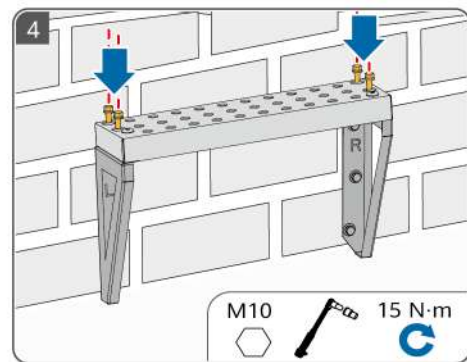
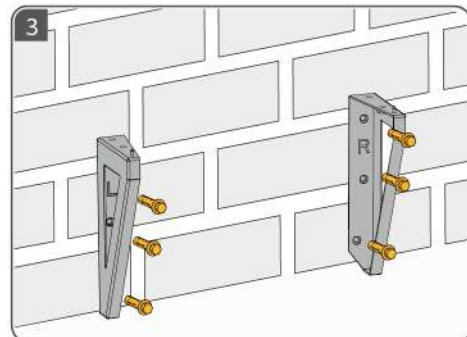
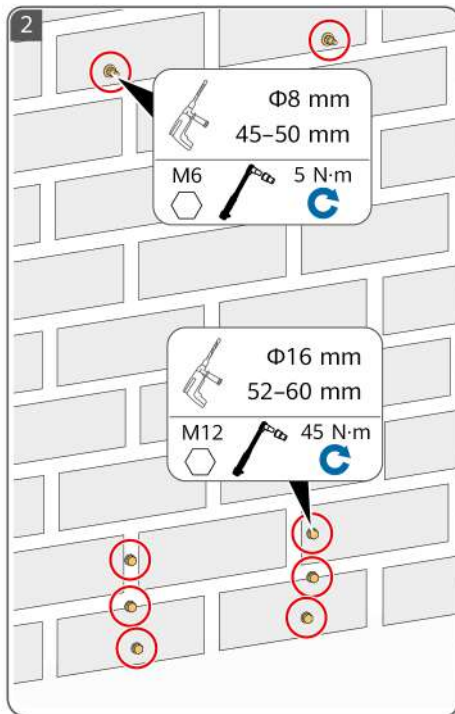
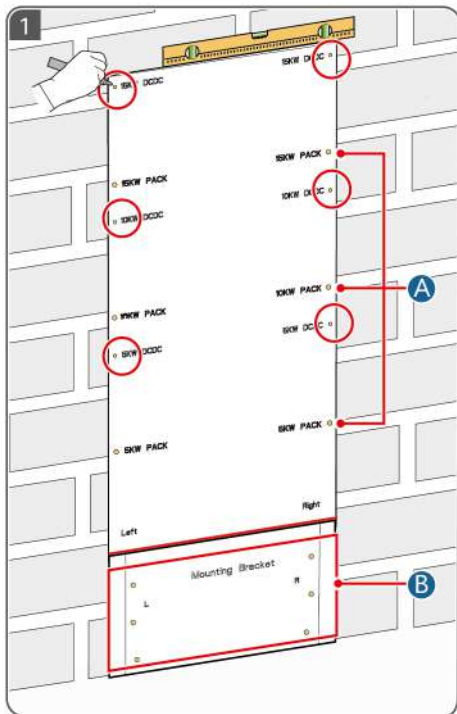

A

- EL** (Προαιρετικό) Οπές στερέωσης μπαταριών
HU (Opcionális) Csomagrögzítő furatok
LV (Nav obligāti) noblīvējiet montāžas caurumus
LT (Pasirinktinai) Pakuotės montavimo angos
MK (Изборно) Дупки за монтирање на пакетот
CNR (Opzionale) Rupe za montažu paketa

B

- EL** Οπές στερέωσης-στήριξης
HU Tartó rögzítőfuratok
LV Atbalsta montāžas caurumi
LT Atraminės montavimo angos
MK Дупки за монтирање за поддршка
CNR Rupe za pričvrščivanje nosača

4

EL Εσωτερικές ηλεκτρικές συνδέσεις

HU Belső elektromos csatlakozások

LV Iekšējie elektriskie savienojumi

LT Vidinės elektros jungtys

MK Внатрешни електрични поврзувања

CNR Interni električni priključci

EL Εγκατάσταση ακροδεκτών DC

HU Egyenáramú terminálok felszerelése

LV Līdzstrāvas spaiņu uzstādīšana

LT Nuolatinės srovės gnybtų montavimas

MK Монтирање терминали за едностраночна струја

CNR Postavljanje terminala jednosmjerne struje

EL Εγκατάσταση καλωδίου PE

HU PE-kábel felszerelése

LV PE kabeļa uzstādīšana

LT Apsauginio žeminimo kabelio montavimas

MK Монтирање PE-кабел

CNR Postavljanje PE kabla

EL Σύνδεση καλωδίων σήματος

HU A jelkábelek csatlakoztatása

LV Signāla kabeļu savienošana

LT Signalinių kabelių prijungimas

MK Поврзување сигнални кабли

CNR Povezivanje signalnih kablova

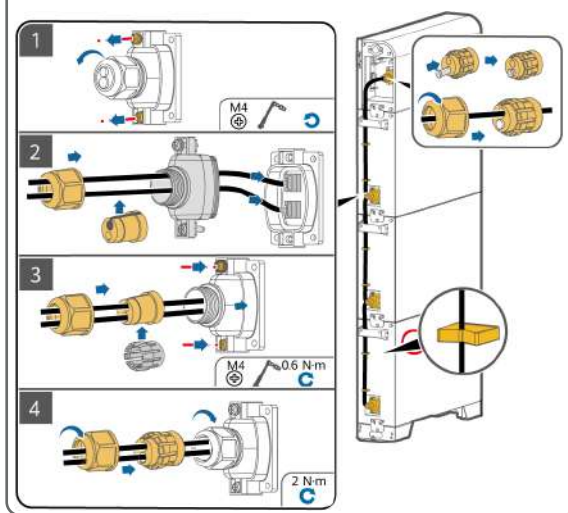
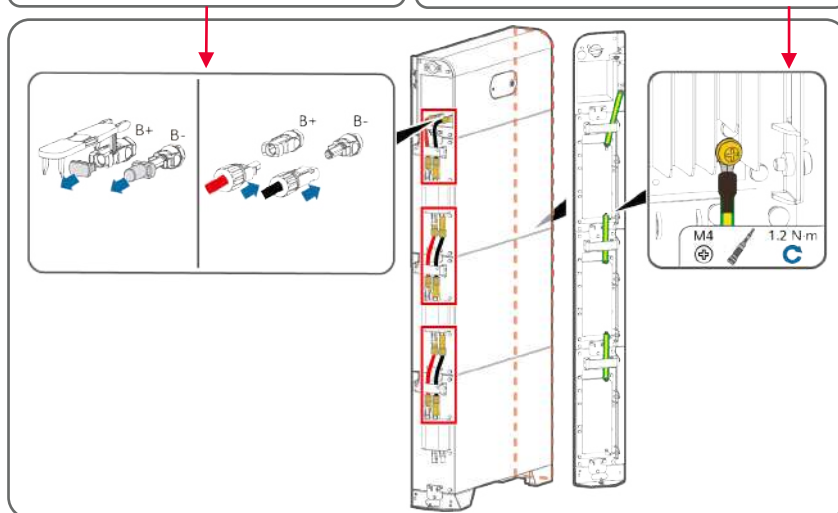

5

EL Σύνδεση του εξωτερικού καλωδίου PE

HU Külső PE-kábel csatlakoztatása

LV Ārējā PE kabeļa savienošana

LT Išorinio apsauginio įžeminimo kabelio prijungimas

MK Поврзување на надворешниот PE-кабел

CNR Povezivanje spoljnog PE kabla

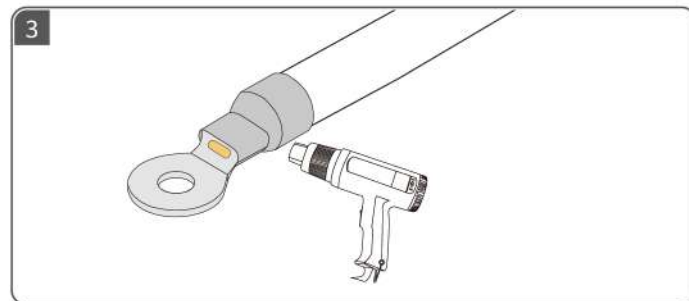
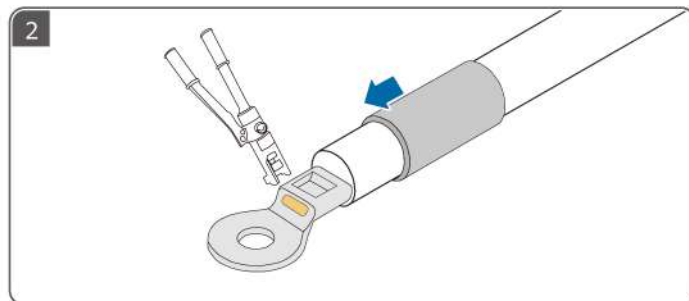
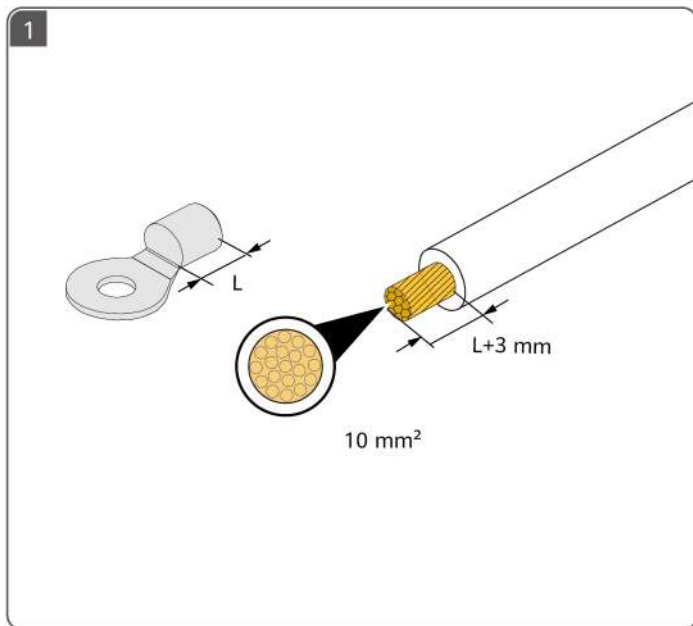

6

EL Σύνδεση εξωτερικών καλωδίων ισχύος DC

LT Išorinių nuolatinės srovės maitinimo kabelių prijungimas

HU Külső DC-tápkábelelek csatlakoztatása

MK Поврзување на надворешните кабли за напојување за еднонасочна струја

LV Ārējo līdzstrāvas kabeļu savienošana

CNR Povezivanje spoljnih kablova jednosmjerne struje

EL Χρησιμοποιήστε τους θετικούς και αρνητικούς μεταλλικούς ακροδέκτες Staubli MC4 και τους συνδέσμους DC που λάβατε με το προϊόν.

HU Használja a termékhez szolgáltatott Staubli MC4 pozitív és negatív fémterminálokat és egyenáramú csatlakozókat.

LV Izmantojiet Staubli MC4 pozitīvās un negatīvās metāla spaiļes un līdzstrāvas savienotājus, kas ir iekļauti produkta komplektācijā.

LT Naudokite su produktu pateiktus „Staubli MC4“ teigiamus ir neigiamus metalinius gnybtus ir nuolatinės srovės jungtis.

MK Користете ги позитивните и негативните метални терминали Staubli MC4 и приклучоците за еднонасочна струја што се доставени со производот.

CNR Koristite Staubli MC4 pozitivne i negativne metalne terminale i konektore za jednosmjernu struju koji su isporučeni sa ovim proizvodom.

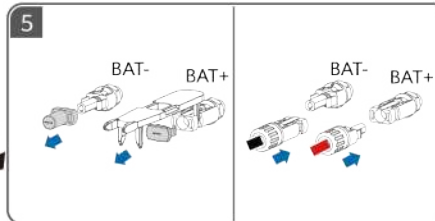
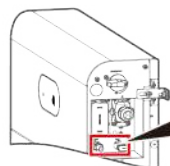
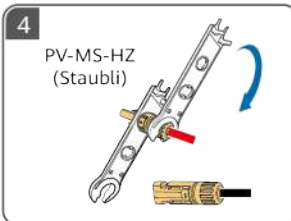
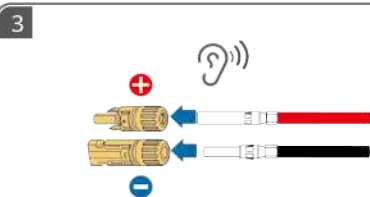
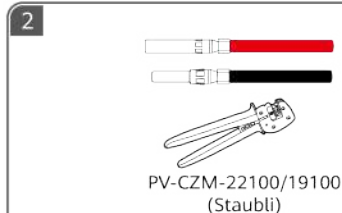
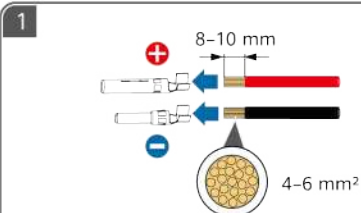
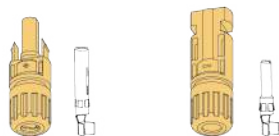

7

EL Προετοιμασία καλωδίων σήματος

HU A jelkábelek előkészítése

LV Signāla kabeļu sagatavošana

LT Signalinių kabelių paruošimas

MK Подготовка на сигналните кабли

CNR Priprema signalnih kablova

- EL** Συνιστάται η θύρα COM στη δεξιά πλευρά να συνδέεται με τον αντιστροφέα και η θύρα COM στην αριστερή πλευρά να συνδέεται με τη διαδοχική μπαταρία. Οι οδηγίες εισαγωγής ακροδεκτών επικοινωνίας στην αριστερή και τη δεξιά πλευρά διαφέρουν.
- HU** Javasoljuk, hogy a jobb oldali COM-portot az inverterhez, a bal oldali COM-portot pedig a kaskád akkumulátorhoz csatlakoztassa. A kommunikációs terminálok behelyezési iránya a bal és a jobb oldalon eltérő.
- LV** Ieteicams COM pieslēgvietu labajā pusē savienot ar invertoru un COM kreisajā pusē savienot ar akumulatoru kaskādē. Sakaru spaiļu ievietošanas virziens kreisajā un labajā pusē ir atšķirīgs.
- LT** Dešinėje pusėje esantį COM prievadą rekomenduojama prijungti prie inverterio, o kairėje pusėje esantį COM prievadą – prie pakopinio akumuliatoriaus. Ryšio gnybtų įdėjimo kryptys kairėje ir dešinėje pusėse skiriasi.
- MK** Се препорачува COM-портата од десната страна да се поврзе со инвертерот, а COM-портата од левата страна да се поврзе со батеријата што е поврзана каскадно. Насоките за вметнување на комуникацискиот терминал од левата и од десната страна се различни.
- CNR** Preporučujemo da se COM priključak sa desne strane poveže na inverter, a COM priključak sa lijeve strane na kaskadnu bateriju. Smjerovi umetanja komunikacijskog terminala na lijevoj i desnoj strani su različiti.

EL Οι ακίδες 6–10 είναι κοντά στην πλευρά της αυλάκωσης.

HU A 6–10-es pinek közel vannak a horony oldalához.

LV 6.–10. tapa atrodas rievās pusēs tuvumā.

LT 6–10 kaiščiai yra netoli griovelio pusės.

MK Игличките 6–10 се блиску до страната со жлеб.

CNR Pinovi 6–10 su u blizini strane sa usjecima.

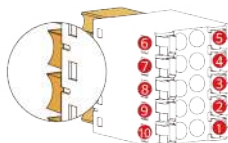

- | | | | | |
|--------|-----------|-----------|--------|--------|
| 1 PE | 2 Enable- | 3 Enable+ | 4 485A | 5 485A |
| 6 485B | 7 485B | 8 CANL | 9 CANH | 10 PE |

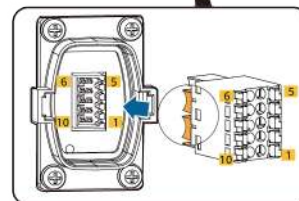
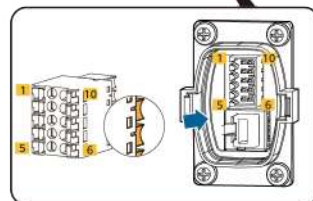
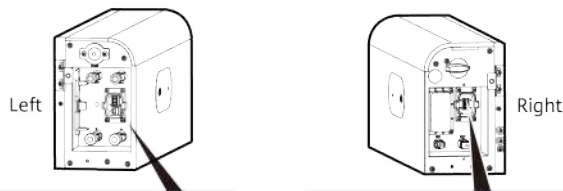

EL Σύνδεση του καλωδίου σήματος στην πλευρά του αντιστροφέα **LT** Signalinio kabelio prijungimas inverterio pusėje
HU Jelkábel csatlakoztatása az inverter oldalán **MK** Поврзување на сигналниот кабел од страната на инвертерот
LV Signāla kabeļa pievienošana invertora pusē **CNR** Povezivanje signalnog kabela na strani invertera

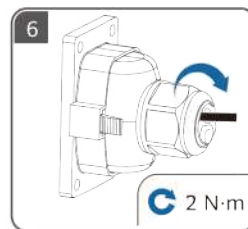
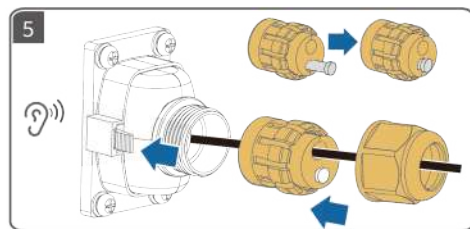
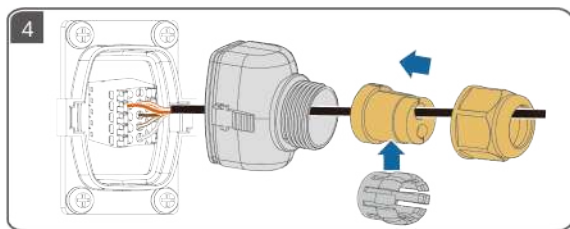
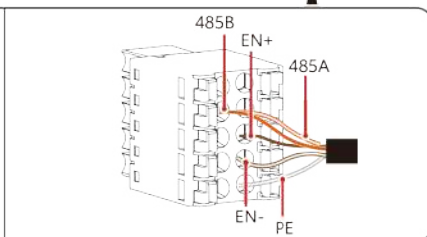
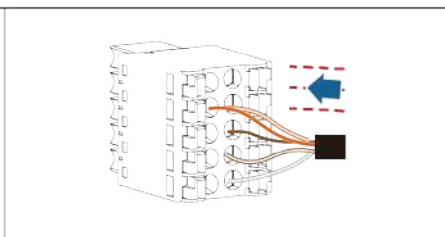
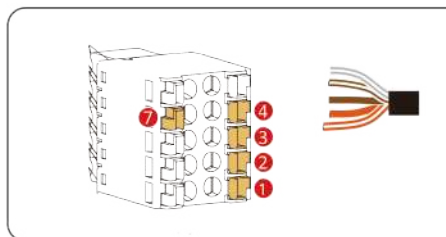
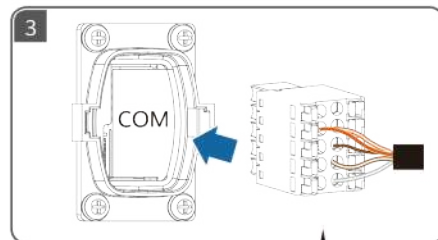
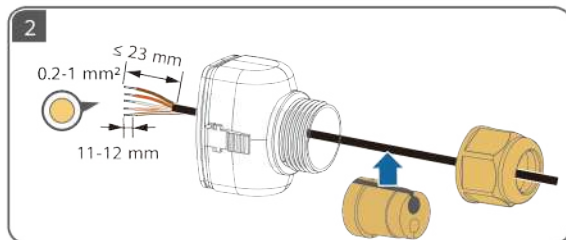
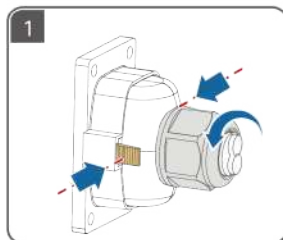

EL Σύνδεση του καλωδίου σήματος για διαδοχικές μπαταρίες

LT Pakorinių akumuliatorių signalinio kabelio prijungimas

HU Jelkábel csatlakoztatása kaszkádolt akkumulátorokhoz

MK Поврзување на сигналниот кабел за батериите што се поврзани каскадно

LV Signāla kabeļa pievienošana akumulatoriem kaskādē

CNR Povezivanje signalnog kabla za kaskadne baterije

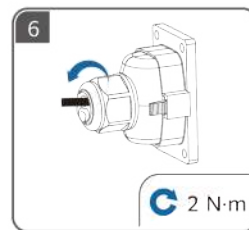
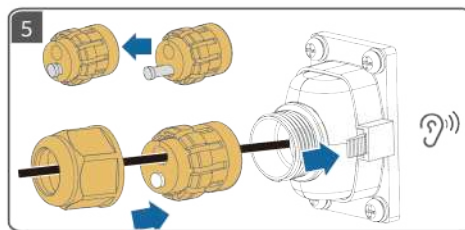
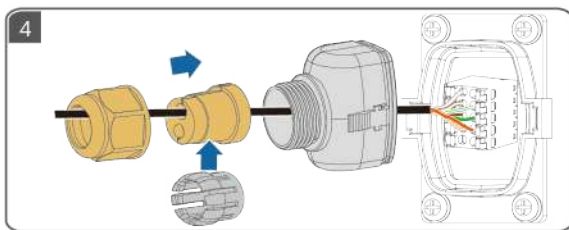
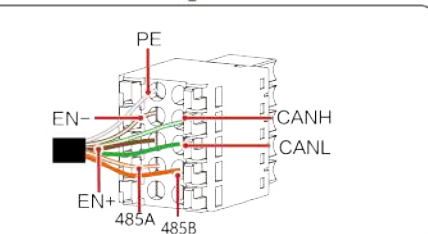
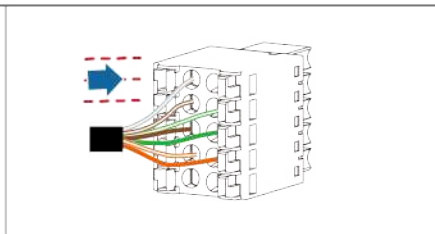
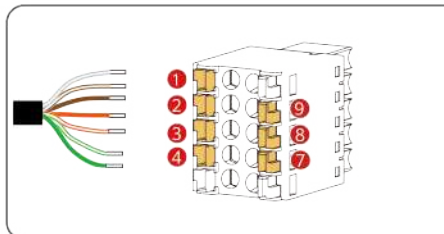
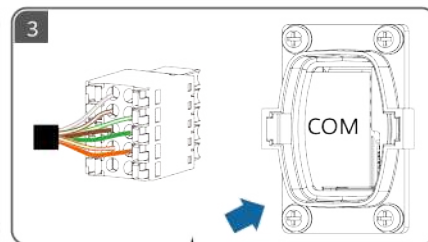
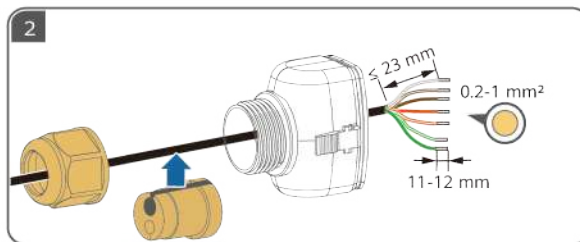
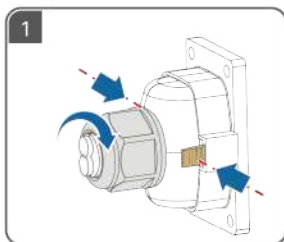

EL Επισκόπηση σύνδεσης καλωδίου σήματος

HU Jelkábel csatlakoztatásának áttekintése

LV Signāla kabeļa pievienošanas pārskats

LT Signalinio kabelio prijungimo apžvalga

MK Преглед на поврзувањето на сигналниот кабел

CNR Pregled povezivanja signalnog kabela

EL Διαδοχική δικτύωση

HU Kaszkádos hálózatépítés

LV Kaskādes tīkls

LT Pakopinio tinklo kūrimas

MK Каскадно вмрежување

CNR Kaskadna mreža

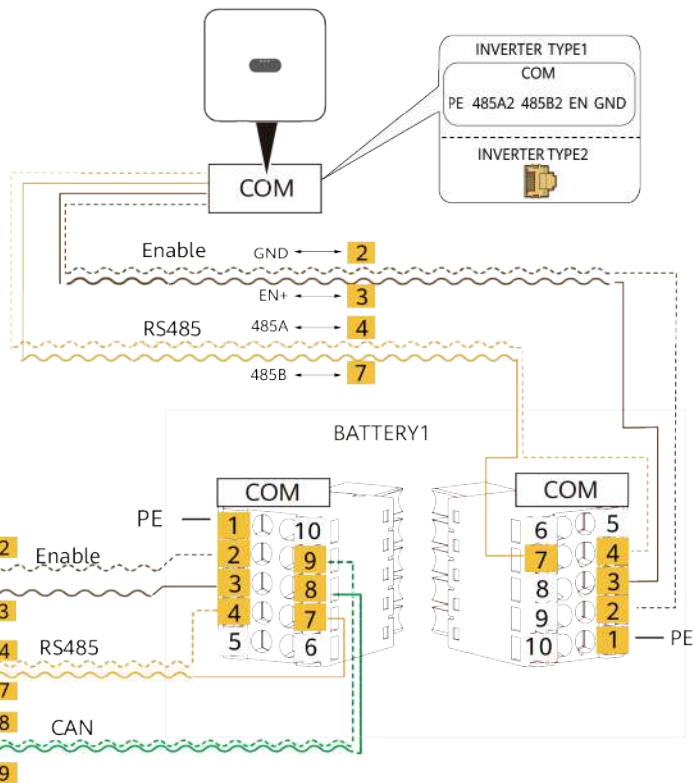
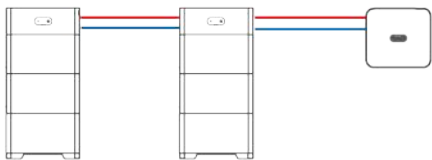

8

EL Εγκατάσταση του καλύμματος

HU A fedél felszerelése

LV Vāka uzstādīšana

LT Dangtelio montavimas

MK Монтирање на капакот

CNR Montaža poklopca

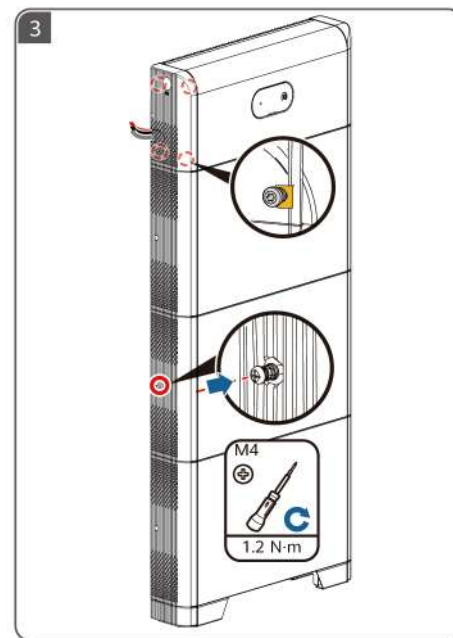
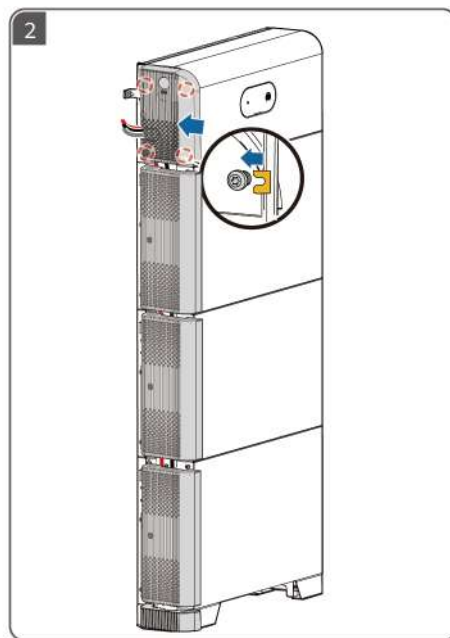
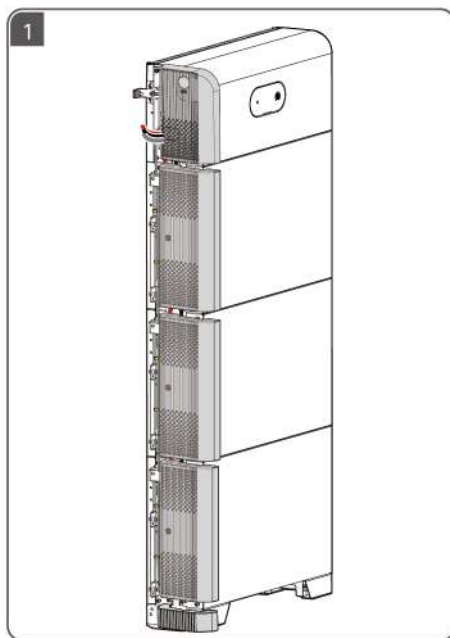

9

EL Ενεργοποίηση και θέση σε λειτουργία

HU Bekarcsolás és üzembe helyezés

LV Barošanas ieslēgšana un nodošana ekspluatācijā

LT Įjungimas ir paleidimas

MK Вкључување и пуштање во употреба

CNR Uključivanje i puštanje u pogon

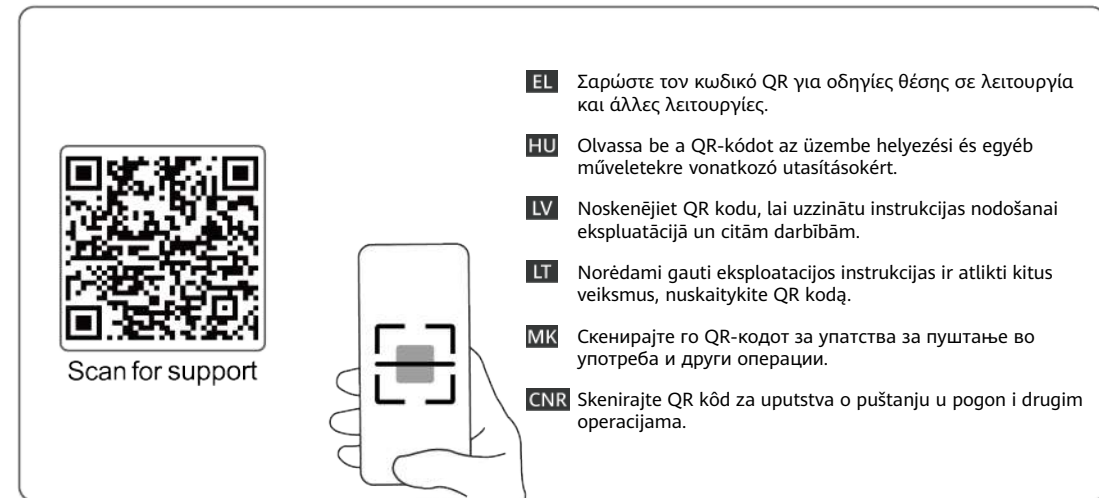
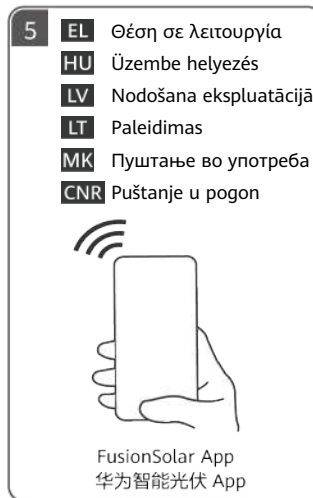
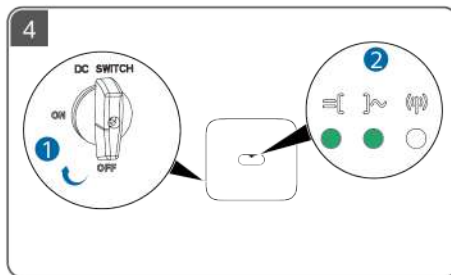
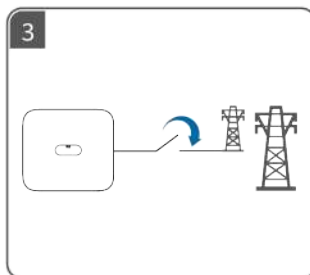
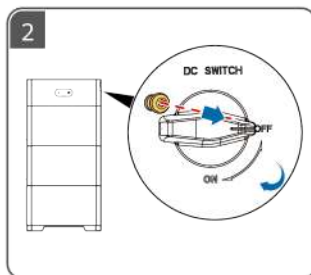
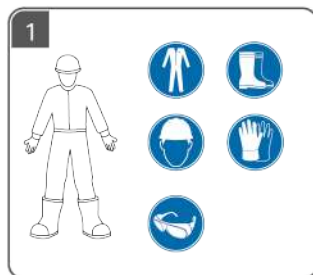

NB

PT-PT

RO

SR

SK

SL

- NB** Les brukerhåndboken nøye for å gjøre deg kjent med produktinformasjonen og forholdsreglene før du installerer utstyret. Produktgarantien dekker ikke utstyrsskade forårsaket av at man ikke har fulgt retningslinjene for oppbevaring, transport, installasjon og bruk i dette dokumentet og i brukerhåndboken. Skann QR-koden på utstyret for å se brukerhåndboken og forholdsreglene. Informasjonen i dette dokumentet kan endres uten varsel. Ved utarbeidelsen av dette dokumentet har vi så langt som mulig forsøkt å sikre at innholdet er nøyaktig, men ingen av erklæringene, opplysningene eller anbefalingene i dokumentet utgjør noen form for uttrykt eller underforstått garanti.
- PT-PT** Antes de instalar o equipamento, leia o manual do utilizador com atenção para se familiarizar com as informações sobre o produto e as precauções de segurança. A garantia do produto não cobre danos do equipamento causados pelo incumprimento das diretrizes de armazenamento, transporte, instalação e utilização especificadas neste documento e no manual do utilizador. Efetue a leitura do código QR no equipamento para ver o manual do utilizador e as precauções de segurança. As informações constantes neste documento estão sujeitas a alterações sem aviso prévio. Foram feitos todos os esforços na preparação deste documento para garantir a precisão do conteúdo. No entanto, nenhuma das declarações, informações ou recomendações neste documento constitui algum tipo de garantia, seja expressa ou implícita.
- RO** Înainte de a instala echipamentul, citiți cu atenție manualul de utilizare pentru a vă familiariza cu informațiile despre produs și cu măsurile de siguranță. Garanția produsului nu acoperă daunele echipamentului cauzate de nerespectarea instrucțiunilor de depozitare, transport, instalare și utilizare specificate în acest document și în manualul de utilizare. Scanați codul QR de pe echipament pentru a vedea manualul de utilizare și măsurile de siguranță. Informațiile din acest document pot fi modificate fără înștiințare. La pregătirea acestui document au fost depuse toate eforturile astfel încât să se asigure acuratețea conținutului, însă enunțurile, informațiile și recomandările din acest document nu constituie nicio garanție de niciun fel, explicită sau implicită.
- SR** Пре инсталирања опреме пажљиво прочитајте корисничко упутство да бисте се упознали са информацијама о производу и мерама предострожности. Гаранција производа не покрива оштећење опреме проузроковано непоштовањем смерница за складиштење, транспорт, инсталацију и употребу, које су наведене у овом документу и корисничком упутству. Скенирајте QR код на опреми да бисте прегледали корисничко упутство и мере предострожности. Информације у овом документу подложне су променама без претходног обавештења. У припреми овог документа учињени су сви напори да се осигура тачност садржаја, али све изјаве, информације и препоруке у овом документу не представљају гаранцију било које врсте, изричиту или подразумевану.
- SK** Pred inštaláciou zariadenia si pozorne prečítajte používateľskú príručku, aby ste sa oboznámili s informáciami o produkte a bezpečnostnými opatreniami. Záruka na produkt sa nevzťahuje na poškodenie zariadenia spôsobené nedodržaním pokynov na skladovanie, prepravu, inštaláciu a používanie uvedených v tomto dokumente a v používateľskej príručke. Ak chcete zobraziť používateľskú príručku a bezpečnostné opatrenia, naskenujte kód QR na zariadení. Informácie v tomto dokumente sa môžu zmeniť bez predchádzajúceho oznámenia. Počas prípravy tohto dokumentu bolo vynaložené všetko úsilie na zabezpečenie presnosti jeho obsahu. Žiadne vyhlásenia, informácie ani odporúčania v tomto dokumente však nepredstavujú záruku žiadneho druhu, výslovnú ani predpokladanú.
- SL** Pred namestitvijo opreme natančno preberite uporabniški priročnik, da pridobite informacije o izdelku in previdnostnih ukrepih. Garancija izdelka ne krije poškodb opreme, ki nastanejo zaradi neupoštevanja navodil o shranjevanju, prevažanju, namestitvi in uporabi, navedenih v tem dokumentu in uporabniškem priročniku. Optično preberite kodo QR na opremi, da si ogledate uporabniški priročnik in previdnostne ukrepe. Informacije v tem dokumentu se lahko spremenijo brez obvestila. Pri pripravi tega dokumenta je bilo vložena veliko truda za zagotovitev natančnosti vsebine, vendar pa nobene izjave, informacije in priporočila v tem dokumentu ne zagotavljajo nikakršnega jamstva, izrecnega ali implicitnega.

1

NB Installasjonskrav

PT-PT Requisitos de instalação

RO Cerințe de instalare

SR Захтеви за инсталацију

SK Požadavky na inštaláciu

SL Zahteve glede namestitve

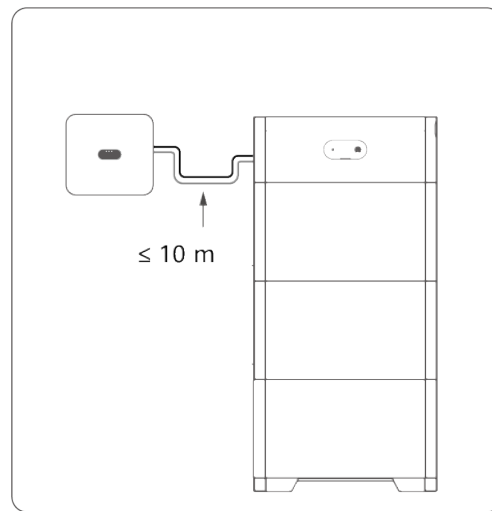
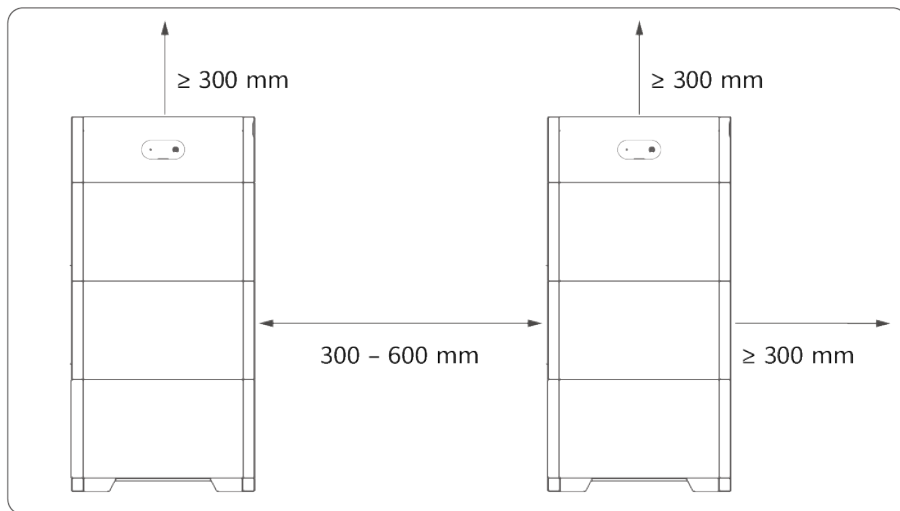

2

NB Gulvmontert installasjon

PT-PT Instalação no solo

RO Instalarea pe podea

SR Подна инсталација

SK Inštalácia na podlahu

SL Montaža na tla



NB Strømstyringsmodulen (DCDC) må festes på veggen. Hvis enheten er installert i et område utsatt for jordskjelv eller vibrasjoner, kan du merke batterimodulens monteringshull og bore hull for å installere ekspansjonsbolter. Hvis det ikke er mulig å drille hull i bakken, må batterimodulene festes godt til veggen. Etter at du har installert en modul, sikre tilkoblingsdelene til høyre og venstre, og installer den neste modulen.

PT-PT O módulo de controlo de potência (CCCC) tem de ser fixado na parede. Se o dispositivo estiver instalado numa área propensa a terramotos ou vibrações, pode marcar os furos de montagem do módulo da bateria e fazer furos para instalar parafusos de expansão. Os módulos de bateria devem ser fixados na parede se não for possível efetuar furos no solo. Após instalar um módulo, fixe as peças de ligação esquerda e direita e, em seguida, instale o módulo seguinte.

RO Modulul de control al puterii (CC/CC) trebuie fixat pe perete. Dacă dispozitivul este instalat într-o zonă predispusă la cutremure sau vibrații, puteți marca găurile de montare a modulelor de baterie și puteți găuri pentru a instala șuruburi cu expansiune. Dacă nu puteți realiza găurile în pardoseală, modulele de baterie trebuie fixate pe perete. După instalarea unui modul, fixați piesele de conectare din stânga și din dreapta și apoi instalați următorul modul.

SR Модул за контролу снаге (DCDC) мора бити причвршћен на зид. Ако се уређај инсталира у области подложној земљотресима или вибрацијама, можете да означите рупе за монтажу модула батерије и избушите рупе за постављање експанзионих завртњава. Ако рупе не могу да се избуше на тлу, модули батерија морају да се причврсте на зид. Након инсталирања модула, причврстите леви и десни спојни део, а затим инсталирајте следећи модул.

SK Riadiaci modul napájania (DCDC) musí byť upevnený na stene. Ak je zariadenie nainštalované v oblasti náchylnej na zemetrasenia alebo vibrácie, môžete si označiť otvory na montáž modulu batérie a vyvŕtať otvory na inštaláciu rozperných skrutiek. Ak otvory nemožno vyvŕtať do zeme, moduly batérií sa musia upevniť na stenu. Po inštalácii modulu zaistite ľavý a pravý spojovací diel a potom nainštalujte ďalší modul.

SL Modul za krmiljenje moči (DCDC) mora biti pritrjen na steno. Če je naprava nameščena na območju, ki je nagnjeno k potresom ali vibracijam, lahko označite pritrditelne luknje za modul baterije in izvrtine za namestitev razteznihi vijakov. Če lukenj ni mogoče izvrtati v tla, morate module baterij pritrčiti na steno. Po namestitvi modula pritrčite levi in desni povezovalni del in nato namestite naslednji modul.

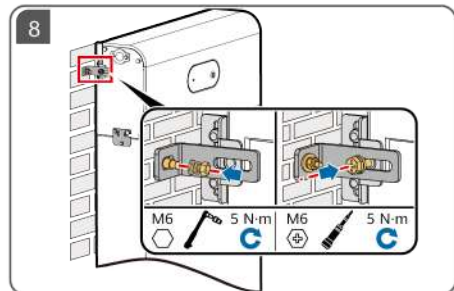
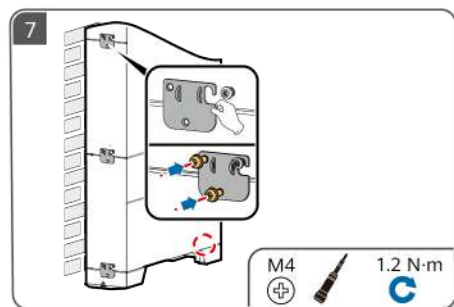
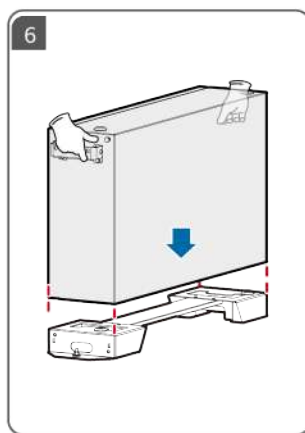
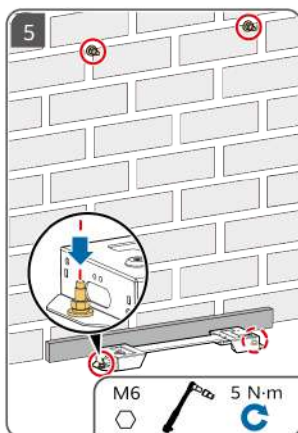
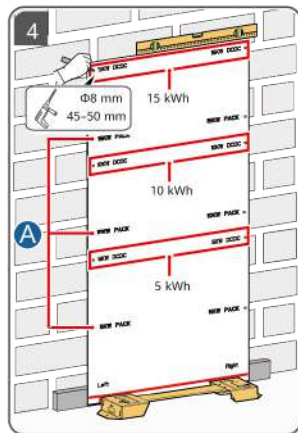
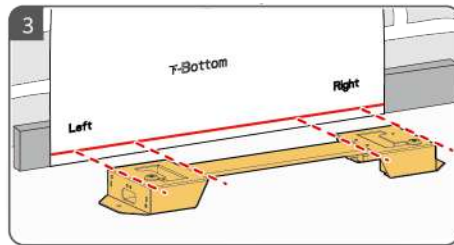
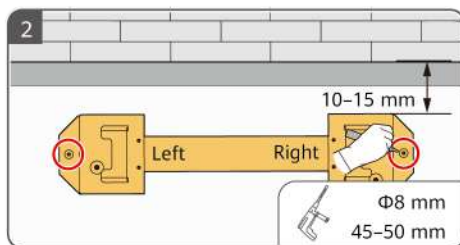
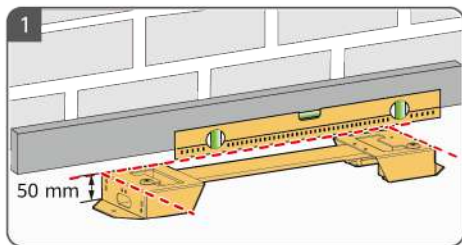

A
NB (Valgfritt) Hull for pakkemontering

PT-PT (Opcional) Furos de montagem do conjunto

RO (Opțional) Găuri de montare pentru baterie

SR (Опција) Рупе за монтажу комплекта

SK (Voliteľné) Montážne otvory pre blok

SL (Izbirno) Komplet za pritrdilne luknje

3

NB Veggmontert installasjon

PT-PT Instalação na parede

RO Instalarea pe perete

SR Зидна инсталација

SK Inštalácia na stenu

SL Montaža na steno

NB Basen for gulvmontert installasjon er 50 mm høy. Hvis vanntetningskravene ikke kan oppfylles, kan batteriet installeres på veggen. Monteringsfestene må kjøpes separat. For vegg- og gulvmontert installasjon, sørg for at bæreevnen oppfyller kravene (én batterimodul veier 50 kg). Klargjør boltene på egenhånd.

PT-PT A base tem 50 mm de altura para instalação no solo. Se os requisitos de impermeabilização não puderem ser cumpridos, a bateria pode ser instalada numa parede. Os kits de montagem têm de ser adquiridos separadamente. Para a instalação na parede ou no solo, certifique-se de que a capacidade de carga cumpre os requisitos (um módulo de bateria pesa 50 kg). A preparação dos parafusos está a seu cargo.

RO Pentru instalarea pe podea, baza are o înălțime de 50 mm. Dacă cerințele de impermeabilizare nu pot fi îndeplinite, bateria trebuie instalată pe un perete. Kiturile de montare trebuie achiziționate separat. Pentru instalarea pe perete și pe podea, asigurați-vă că sunt îndeplinite cerințele privind capacitatea portantă (un modul de baterie cântărește 50 kg). Pregătiți șuruburile.

SR У случају подне инсталације основа је висока 50 mm. Ако се захтеви за водонепропусност не могу испунити, батерија се може инсталирати на зид. Комплете за монтажу потребно је купити одвојено. У случају зидне и подне инсталације уверите се да носивост испуњава захтеве (један модул батерије тежи 50 kg). Сами припремите завртње.

SK Pri inštalácii na podlahu je základňa vysoká 50 mm. Ak nemožno splniť požiadavky na vodotesnosť, batériu možno nainštalovať na stenu. Montážnu sadu je potrebné zakúpiť samostatne. Pri inštalácii na stenu a na podlahu sa uistíte, že nosnosť spĺňa požiadavky (jeden modul batérie váži 50 kg). Skrutky si pripravte sami.

SL Za talno montažo je podstavek visok 50 mm. Če zahteve glede hidroizolacije niso izpolnjene, lahko baterijo namestite na steno. Komplete za montažo morate kupiti posebej. Pri montaži na steno in tla zagotovite, da nosilnost ustreza zahtevam (en modul baterije tehta 50 kg). Vijake pripravite sami.

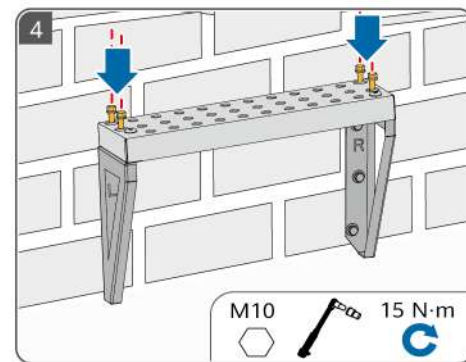
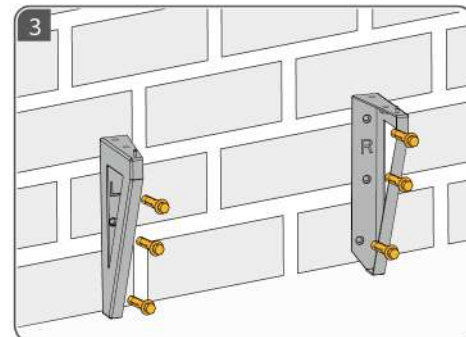
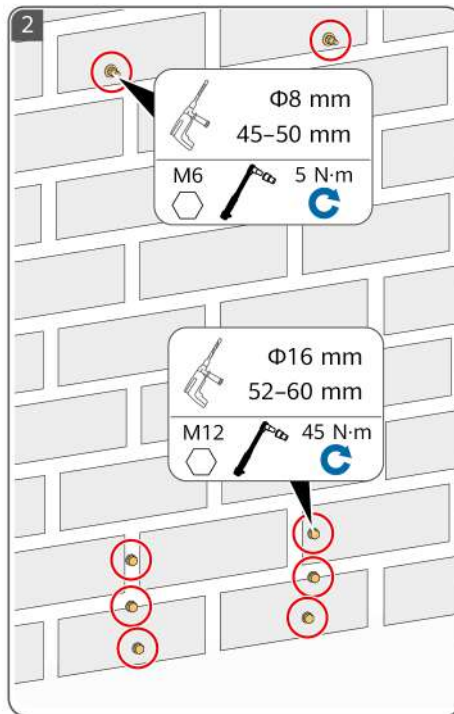
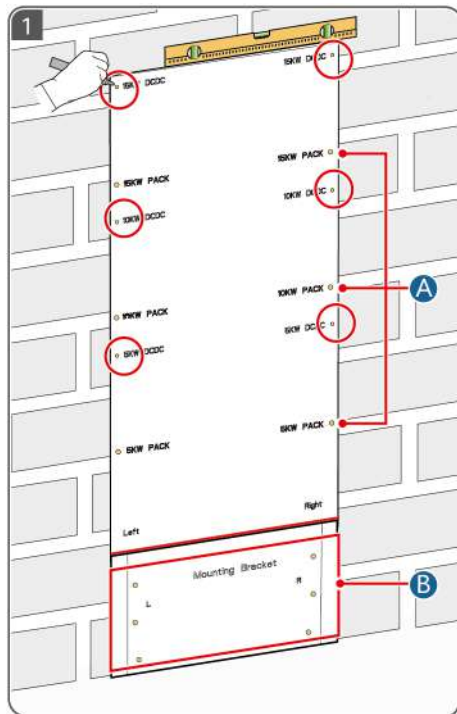

A

- NB** (Valgfritt) Hull for pakkemontering
PT-PT (Opcional) Furos de montagem do conjunto
RO (Opțional) Găuri de montare pentru baterie
SR (Опција) Рупе за монтажу комплекта
SK (Voliteľné) Montážne otvory pre blok
SL (Izbirno) Komplet za pritrdilne luknje

B

- NB** Støtter monteringshull
PT-PT Furos de montagem do suporte
RO Găuri pentru suportul de montare
SR Рупе за монтажу ослонца
SK Montážne otvory pre podpery
SL Podporne montažne luknje

4

NB Interne elektriske tilkoblinger

PT-PT Ligações elétricas internas

RO Conexiuni electrice interne

SR Интерне електричне везе

SK Vnútorné elektrické prípojky

SL Notranje električne povezave

NB Installere DC-terminaler

PT-PT Instalação de terminais de CC

RO Instalarea bornelor CC

SR Инсталирање терминала за једносмерну струју

SK Inštalácia svoriek jednosmerného prúdu

SL Namestitev priključnih sponk za enosmerni tok

NB Installere en PE-kabel

PT-PT Instalação de um cabo de PE

RO Instalarea unui cablu PE

SR Инсталирање кабла заштитног уземљења

SK Inštalácia ochranného uzemňovacieho kábla

SL Namestitev ozemljitvenega kabla

NB Koble til signalkabler

PT-PT Ligação dos cabos de sinal

RO Conectarea cablurilor de semnal

SR Повезивање сигналних каблова

SK Pripojenie signálnych káblov

SL Priključitev signalnih kablov

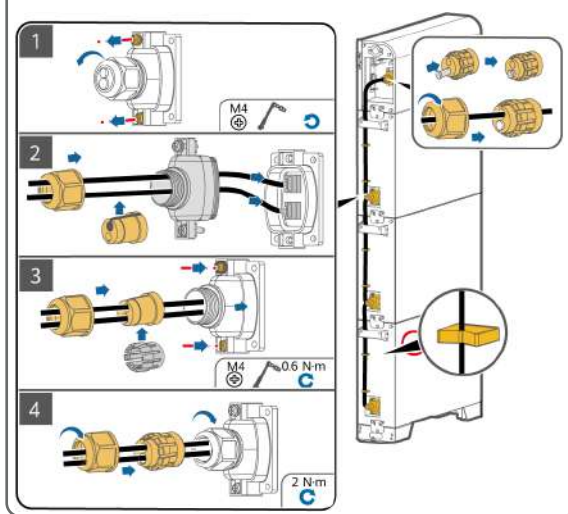
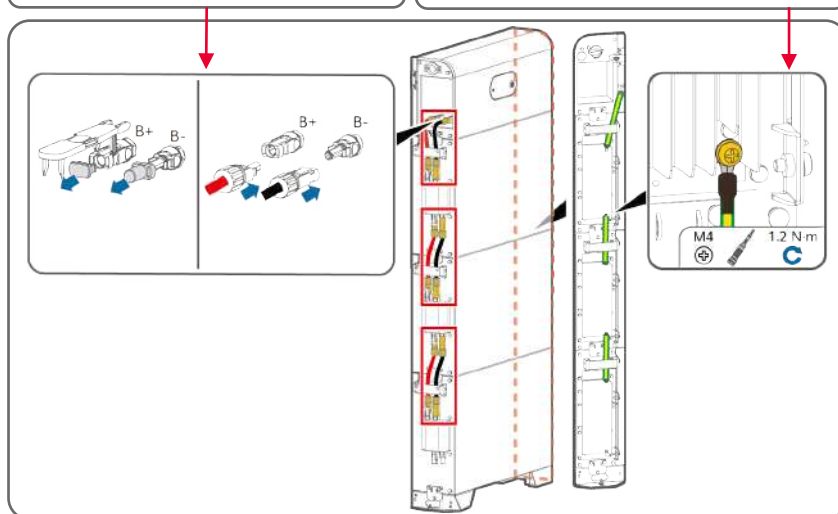

5

NB Koble til den eksterne PE-kabelen

PT-PT Ligação do cabo de PE externo

RO Conectarea cablului PE extern

SR Повезивање екстерног кабла заштитног уземљења

SK Pripojenie externého ochranného uzemňovacieho kábla

SL Priključitev zunanjega ozemljitvenega kabla

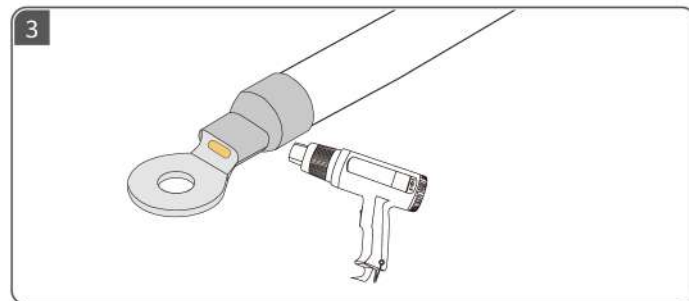
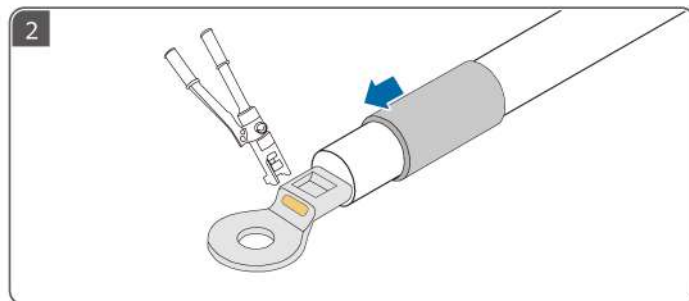
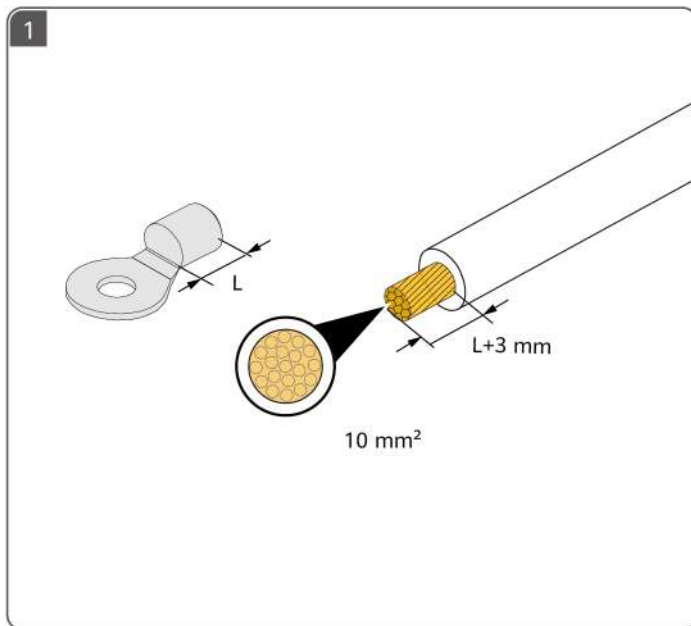

6

NB Koble til eksterne DC-strømkabler

PT-PT Ligação de cabos de alimentação de CC externos

RO Conectarea cablurilor externe de alimentare CC

SR Повезивање екстерних каблова за напајање једносмерном струјом

SK Pripojenie externých napájacích káblov jednosmerného prúdu

SL Priključitev zunanjih napajalnih kablov za enosmerni tok

NB Bruk de positive og negative Staubli MC4-metallhylsene og DC-støpslene som leveres sammen med produktet.

PT-PT Utilize os terminais metálicos positivo e negativo Staubli MC4 e os conectores de CC fornecidos com o produto.

RO Utilizați bornele metalice pozitivă și negativă Staubli MC4 și conectorii CC livrați împreună cu produsul.

SR Користите Staubli MC4 позитивне и негативне металне термине и конекторе за једносмерну струју који се испоручују са производом.

SK Použite kladné a záporné kovové svorky Staubli MC4 a konektory jednosmerného prúdu dodané s produktom.

SL Uporabite pozitivne in negativne kovinske priključne sponke Staubli MC4 ter priključke za enosmerni tok, ki so priloženi izdelku.

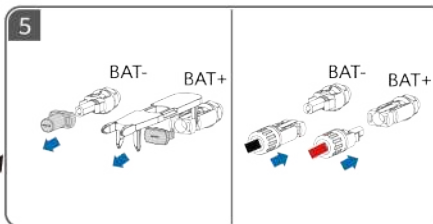
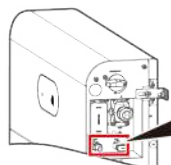
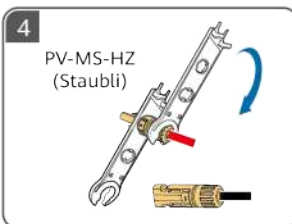
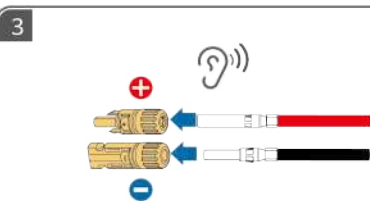
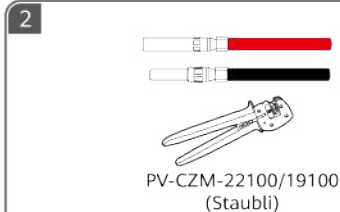
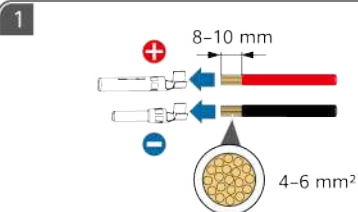
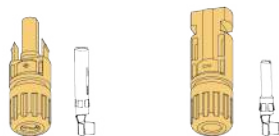

7

NB Klargjøre signalkabler

PT-PT Preparação dos cabos de sinal

RO Pregătirea cablurilor de semnal

SR Припрема сигналних каблова

SK Príprava signálnych káblov

SL Priprava signalnih kablov

NB Vi anbefaler at COM-porten på høyre side kobles til omformereren og at COM-porten på venstre side kobles til kaskadebatteriet. Innsettingsretningene for kommunikasjonsterminalen på venstre og høyre side er forskjellige.

PT-PT É recomendado que a porta COM do lado direito seja ligada ao inversor e a porta COM do lado esquerdo seja ligada à bateria em cascata. As direções de inserção do terminal de comunicações nos lados esquerdo e direito são diferentes.

RO Se recomandă ca portul COM de pe partea dreaptă să fie conectat la inverter, iar portul COM de pe partea stângă să fie conectată la bateria în cascadă. Indicațiile de inserare a terminalului de comunicații pentru părțile stângă și dreaptă sunt diferite.

SR Препоручује се да COM прикључак на десној страни буде повезан са инвертором, а COM прикључак на левој страни буде повезан са каскадно везаном батеријом. Правци уметања комуникационих терминала на левој и десној страни су различити.

SK Odporúča sa, aby bol port COM na pravej strane pripojený k meniču a port COM na ľavej strane bol pripojený ku kaskádovej batérii. Smery zasunutia komunikačných svoriek na ľavej a pravej strane sa líšia.

SL Priporočljivo je, da so vrata COM na desni strani priključena na pretvornik, vrata COM na levi strani pa na kaskadno baterijo. Smeri vstavljanja komunikacijskih priključnih sponk na levi in desni strani se razlikujejo.

NB Pinnene 6–10 er tett inntil rillesiden.

PT-PT Os pinos 6–10 estão próximos do lado da ranhura.

RO Pini 6–10 sunt aproape de partea cu crestături.

SR Пинови 6–10 су близу страни са жлебом.

SK Kolíky 6 – 10 sa nachádzajú v blízkosti strany s drážkou.

SL Zatiči 6–10 so blizu strani utora.

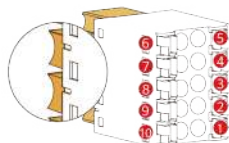

1 PE 2 Enable- 3 Enable+ 4 485A 5 485A
6 485B 7 485B 8 CANL 9 CANH 10 PE

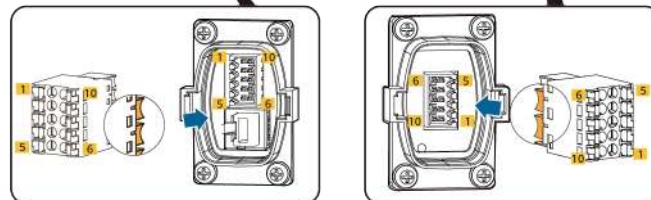
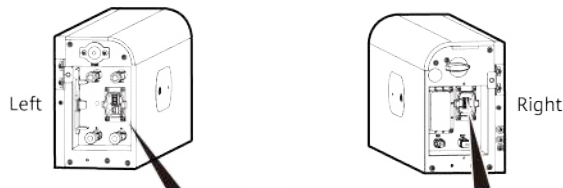

NB Koble til signalkabelen på omformersiden

SR Повезивање сигналног кабла на страни инвертора

PT-PT Ligação do cabo de sinal no lado do inversor

SK Pripojenie signálneho kábla na strane meniča

RO Conectarea cablului de semnal pe partea inverterului

SL Priključitev signalnega kabla na strani pretvornika

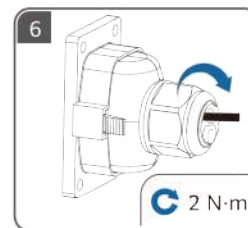
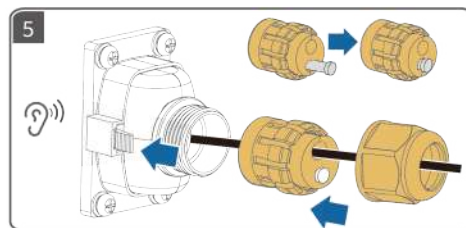
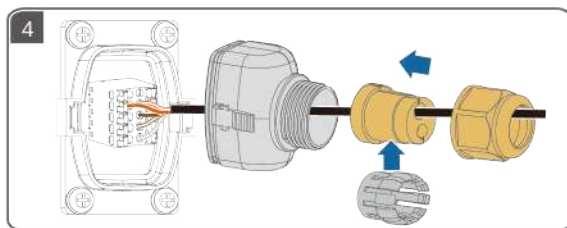
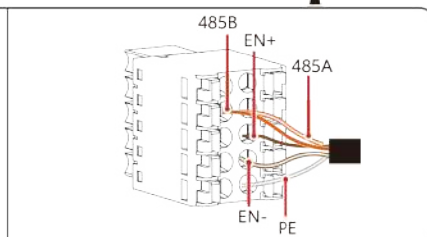
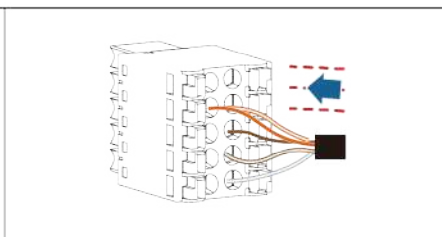
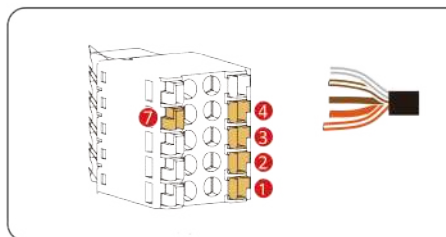
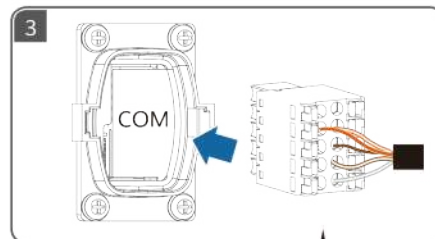
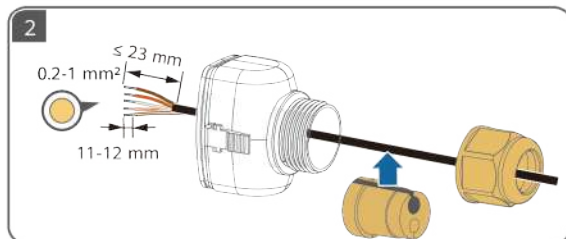
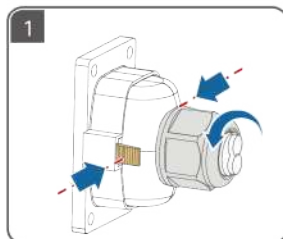

NB Koble signalkabelen for kaskadebatterie

SR Повезивање сигналног кабла за каскадно везане батерије

PT-PT Ligação do cabo de sinal para baterias em cascata

SK Pripojenie signálneho kábla pre kaskádové batérie

RO Conectarea cablului de semnal pentru bateriile în cascadă

SL Priključitev signalnega kabla za kaskadne baterije

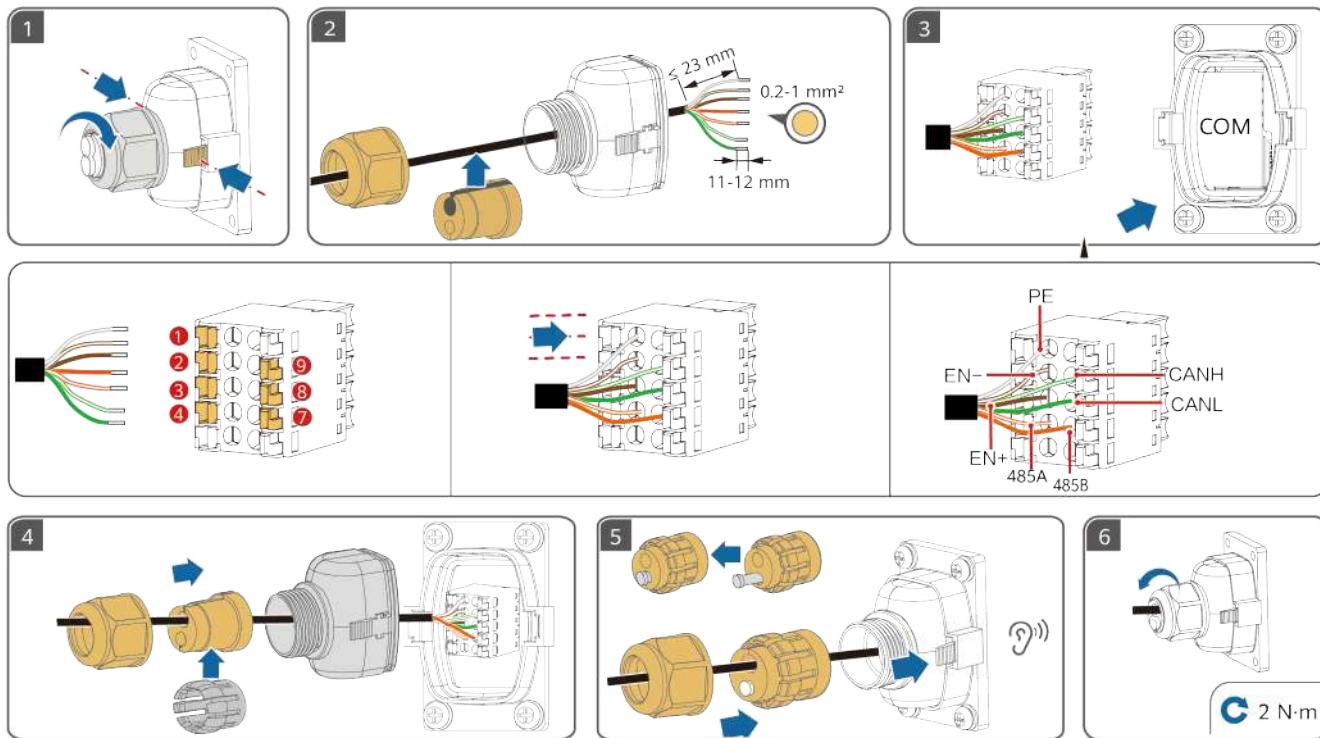

NB Oversikt over tilkobling av signalkabel

PT-PT Visão geral da ligação do cabo de sinal

RO Prezentare generală a conectării cablului de semnal

SR Преглед везе сигналног кабла

SK Prehľad pripojenia signálneho kábla

SL Pregled povezave signalnega kabla

NB Kaskadenettverk

PT-PT Rede em cascata

RO Rețea în cascadă

SR Каскадно умрежавање

SK Kaskádové zapojenie do siete

SL Kaskadno mreženje

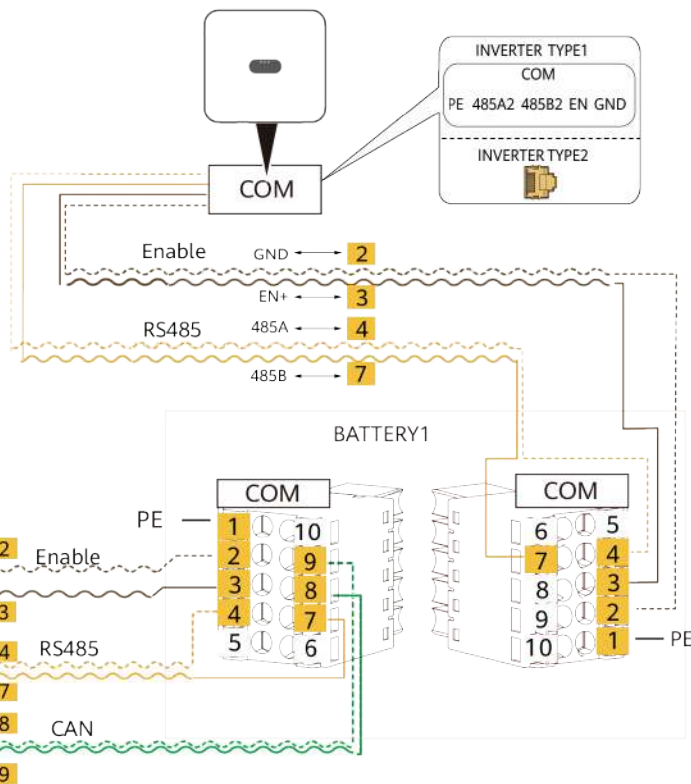
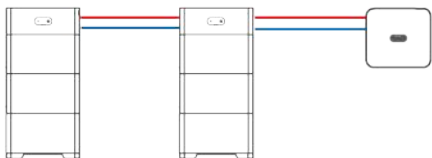

8

NB Sette på dekselet

PT-PT Instalação da cobertura

RO Instalarea capacului

SR Инсталирање поклопца

SK Inštalácia krytu

SL Namestitev pokrova

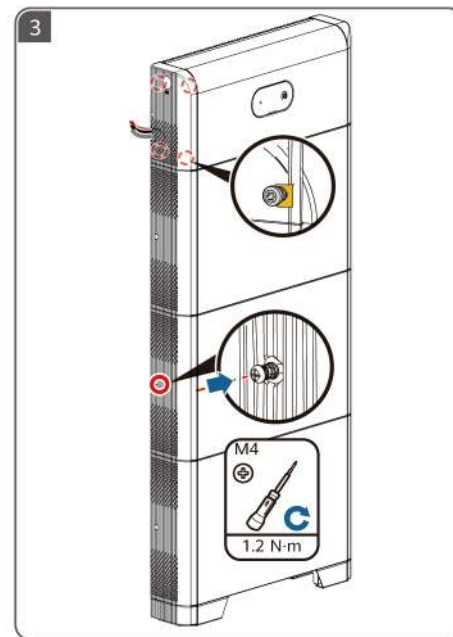
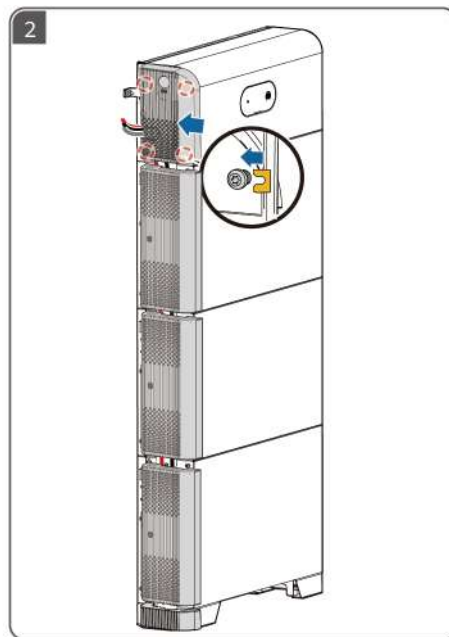
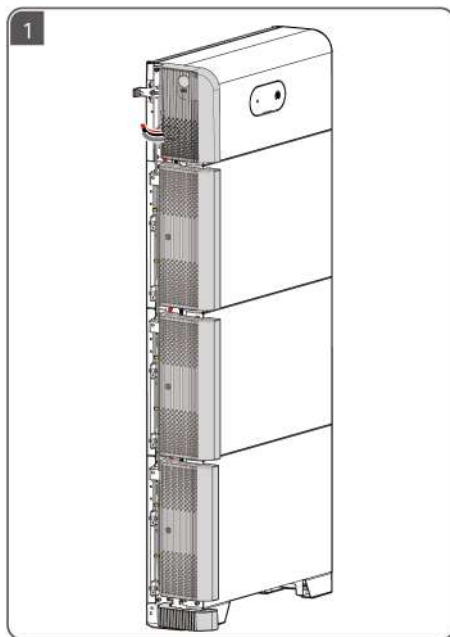

9

NB Oppstart og igangkjøring

PT-PT Ligação e colocação em funcionamento

RO Pornirea și punerea în funcțiune

SR Укључивање и пуштање у рад

SK Zapnutie a uvedenie do prevádzky

SL Vkllop in začetek uporabe

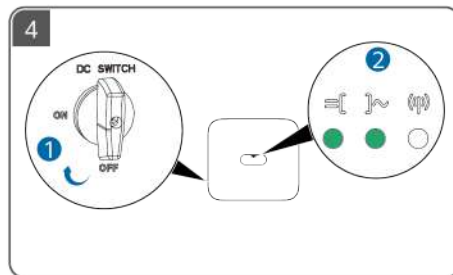
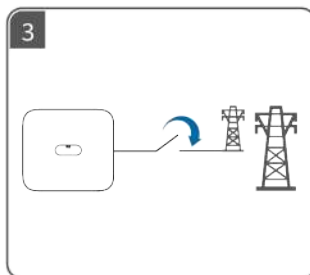
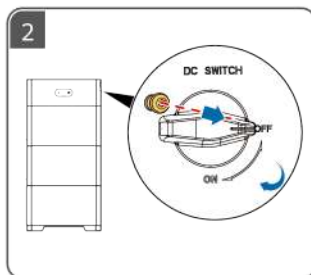
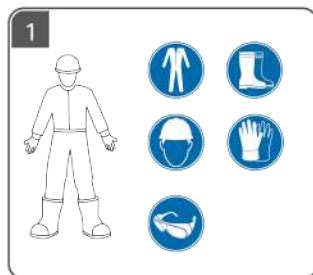

5

NB Igangkjøring
PT-PT Colocação em funcionamento
RO Punerea în funcțiune
SR Пуштање у рад
SK Uvedenie do prevádzky
SL Zagon

FusionSolar App
 华为智能光伏 App

Scan for support

NB Skann QR-koden for instruksjoner om igangkjøring og andre operasjoner.

PT-PT Efetue a leitura do código QR para obter instruções de colocação em funcionamento e outras operações.

RO Scanați codul QR pentru instrucțiuni de punere în funcțiune și alte operațiuni.

SR Скенирајте QR код за упутства за пуштање у рад и друге операције.

SK Pokyny na uvedenie do prevádzky a ďalšie operácie získate naskenovaním kódu QR.

SL Optično preberite kodo QR za navodila za začetek uporabe in druge funkcije.



- SV** Innan du installerar utrustningen ska du läsa användarhandboken noggrant för att bekanta dig med produktinformationen och eventuella säkerhetsåtgärder. Produktgarantin täcker inte skada på utrustningen som uppstår på grund av att riktlinjer avseende förvaring, transport, installation och användning i detta dokument och användarhandboken inte följs. Du kan skanna QR-koden på utrustningen för att se användarhandboken och säkerhetsåtgärderna. Informationen i detta dokument kan ändras utan föregående varning. Målsättningen när dokumentet skapades var att dess innehåll ska vara korrekt. Dock kan inga påståenden, ingen information och inga rekommendationer i dokumentet garanteras på något sätt, uttalat eller outtalat.
- TR** Ekipman kurulumundan önce ürün bilgileri ve güvenlik önlemlerini öğrenmek için kullanıcı kılavuzu içeriğini dikkatle okuyun. Ürün garantisi, bu belgede ve kullanıcı kılavuzunda belirtilen depolama, taşıma, kurulum ve kullanım kurallarına uyulmamasından kaynaklanan ekipman hasarlarını kapsamaz. Kullanım kılavuzunu ve güvenlik önlemlerini görüntülemek için ekipmandaki kare kodu taratın. Bu belgede yer alan bilgiler bildirimde bulunulmadan değiştirilebilir. Bu belge hazırlanırken içeriğinin doğru olması için gerekli hassasiyet gösterilmiştir, fakat bu belgede yer alan hiçbir ifade, bilgi ve öneri açık veya zımni bir garanti içermez.
- UK** Перед установленням обладнання уважно ознайомтеся з інформацією про продукт і заходи безпеки в цьому посібнику. Гарантія на продукт не поширюється на випадки пошкодження обладнання через недотримання вказівок щодо зберігання, транспортування, установлення та використання, які наведено в цьому документі й посібнику користувача. Зіскануйте QR-код на обладнанні, щоб переглянути посібник користувача й інформацію про заходи безпеки. Інформація в цьому документі може змінюватися без попередження. Під час підготування цього документа було докладено всіх зусиль для забезпечення точності його вмісту, проте жодні твердження, відомості чи рекомендації, наведені в цьому документі, не є жодною формою гарантії, вираженої прямо чи непрямо.

1

SV Installationskrav

TR Kurulum Gereklilikleri

UK Вимоги до встановлення

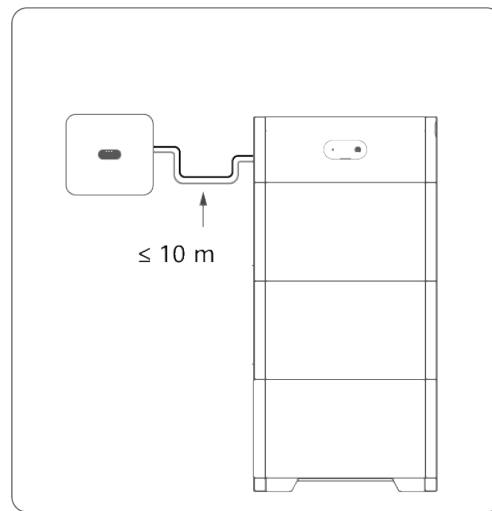
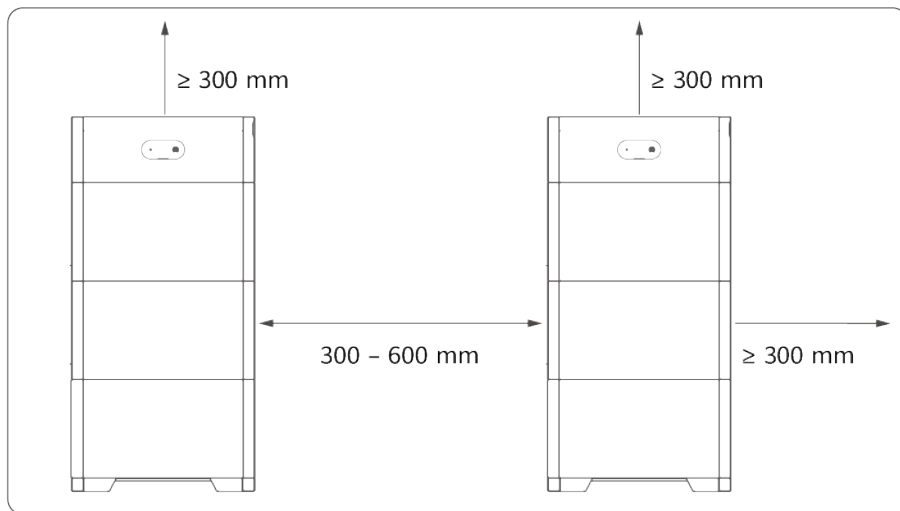

2

SV Golvmonterad installation

TR Zemin Monte Kurulum

UK Установлення на підлоговому кронштейні



SV Strömkontrollmodulen (DCDC) måste fästas på väggen. Om enheten är installerad i ett område som är utsatt för jordbävningar eller vibrationer, kan du markera batterimodulens monteringshål och borra hål för att installera expansionsbultar. Om det inte är möjligt att borra hål i marken måste batterimodulerna fästas på väggen. När du har installerat en modul, säkra de vänstra och högra anslutningsdelarna och installera sedan nästa modul.

TR Güç kontrol modülü (DCDC) duvara sabitlenmelidir. Cihaz depreme veya titreşime maruz kalabilecek bir alana kurulursa akü modülü montaj deliklerini işaretleyebilir ve genişletme civatarını takmak için delik açabilirsiniz. Zeminde delik açılmıyorsa akü modülleri duvara sabitlenmelidir. Bir modülü taktıktan sonra sol ve sağ bağlantı parçalarını sabitleyin, ardından sonraki modülü takın.

UK Контрольний модуль живлення (постійний струм – постійний струм) слід розташувати на стіні. Якщо в місці встановлення пристрою можуть виникати землетруси чи вібрації, можна позначити місця кріплення акумуляторного модуля й просвердлити отвори для встановлення розпірних анкерів. Якщо неможливо просвердлити отвори у фундаменті, акумуляторні модулі слід закріпити на стіні. Установивши модуль, зафіксуйте лівий і правий з'єднувальні елементи, а тоді встановіть наступний модуль.

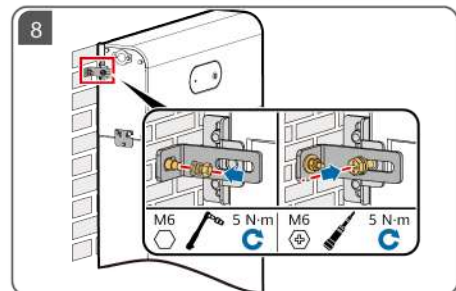
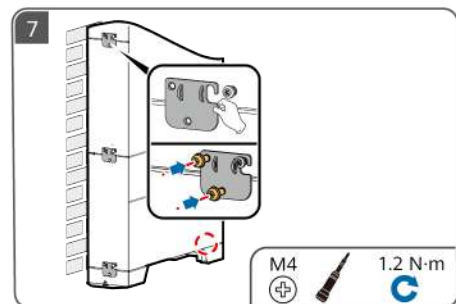
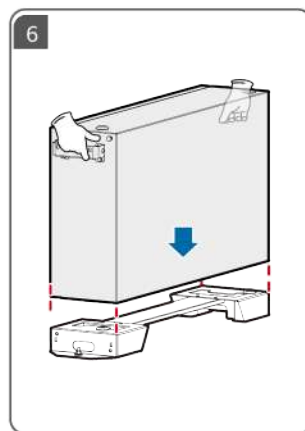
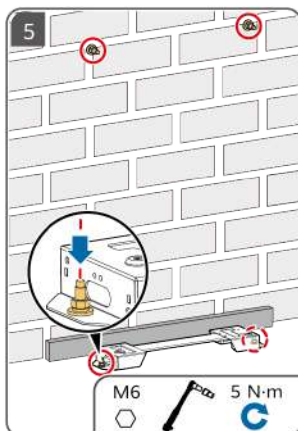
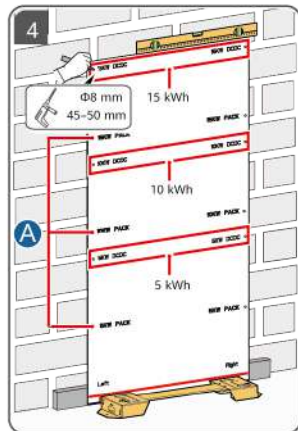
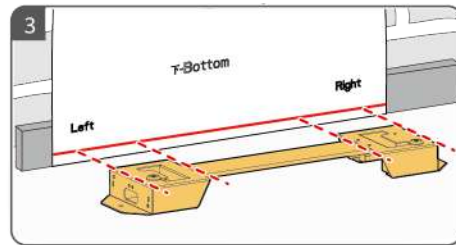
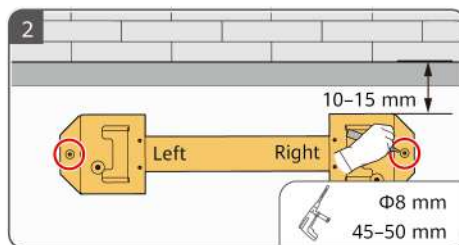
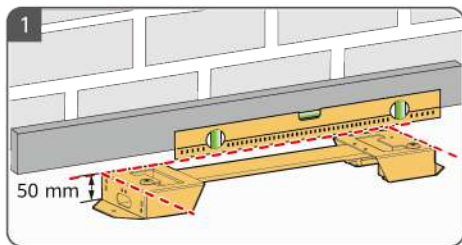

A **SV** (Tillval) monteringshåll för batteripaket

TR (İsteğe bağlı) Kutu montaj delikleri

UK Монтажный трафарет для аккумуляторної батареї (необов'язковий компонент)

3

SV Vägghmonterad installation

TR Duvara Monte Kurulum

UK Установлення на настінному кронштейні

SV För golvmonterad installation är basen 50 mm hög. Om kraven på vattentätthet inte kan uppfyllas kan batteriet installeras på en vägg. Monteringsatserna måste köpas separat. För vägg- och golvmonterad installation, se till att bärförmågan uppfyller kraven (en batterimodul väger 50 kg). Förbered bultar själv.

TR Zemine monte kurulum için taban 50 mm yüksekliğindedir. Su geçirmezlik gereklilikleri karşılanamıyorsa akü duvara monte edilebilir. Montaj kitlerinin ayrıca satın alınması gerekir. Duvara ve zemine monteli kurulum için yük taşıma kapasitesi gerekliliklerinin karşıladığından emin olun (bir akü modülü 50 kg ağırlığındadır). Civataları kendiniz hazırlayın.

UK Для встановлення на підлоговому кронштейні: висота підставки становить 50 мм. Якщо неможливо задовольнити вимоги щодо водонепроникності, акумулятор можна встановити на стіні. Монтажні комплекти потрібно придбати окремо. Для встановлення на настінному або підлоговому кронштейні: тримальна здатність має відповідати вимогам (один акумуляторний модуль важить 50 кг). Анкери не входять до комплекту постачання.

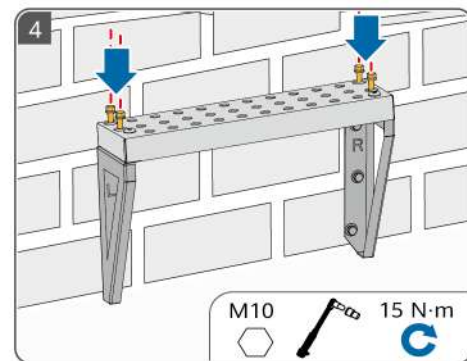
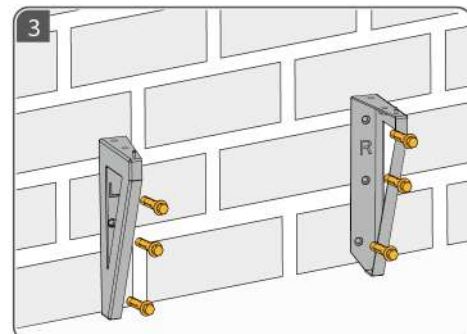
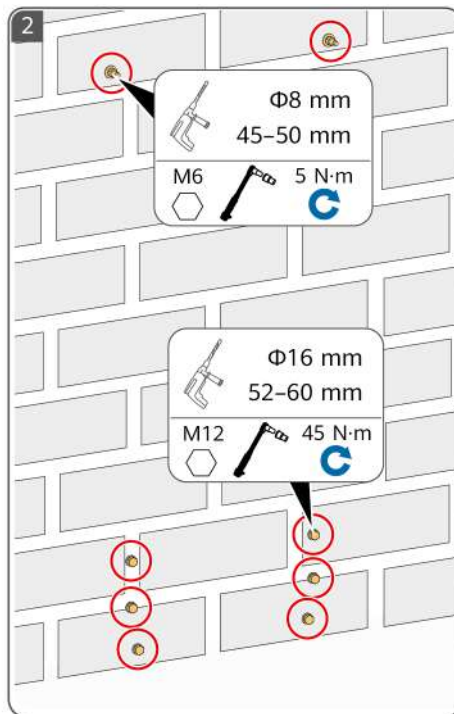
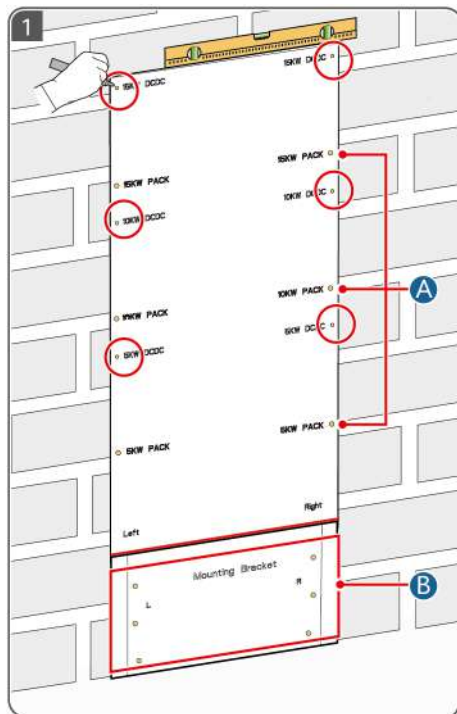

A

SV (Tillval) monteringshål för batteripaket

TR (isteğe bağlı) Kutu montaj delikleri

UK Монтажный трафарет для аккумуляторної батареї (необов'язковий компонент)

B

SV Stödmonteringshål

TR Destek montaj delikleri

UK Монтажный трафарет для підставки

4

SV Interna elanslutningar

TR Dahili Elektrik Bağlantıları

UK Внутрішні електричні з'єднання

SV Installation av likspänningsterminaler

TR DC Terminallerinin Kurulumu

UK Установлення з'єднувачів постійного струму

SV Installera en jordkabel

TR PE Kablosunun Takılması

UK Установлення кабелю захисного заземлення

SV Ansluta signalkablar

TR Sinyal Kablolarını Bağlama

UK Підключення сигнальних кабелів

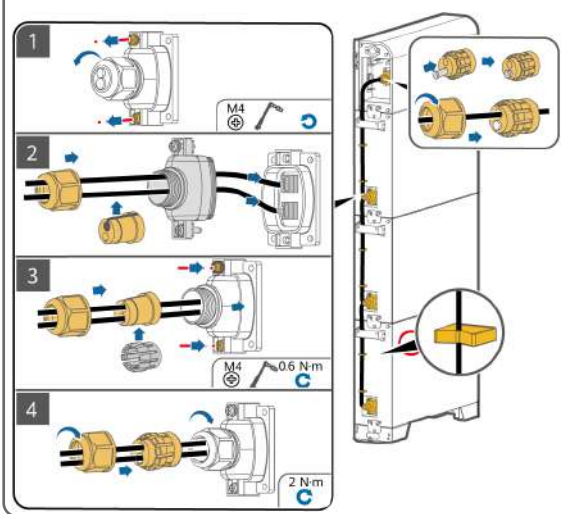
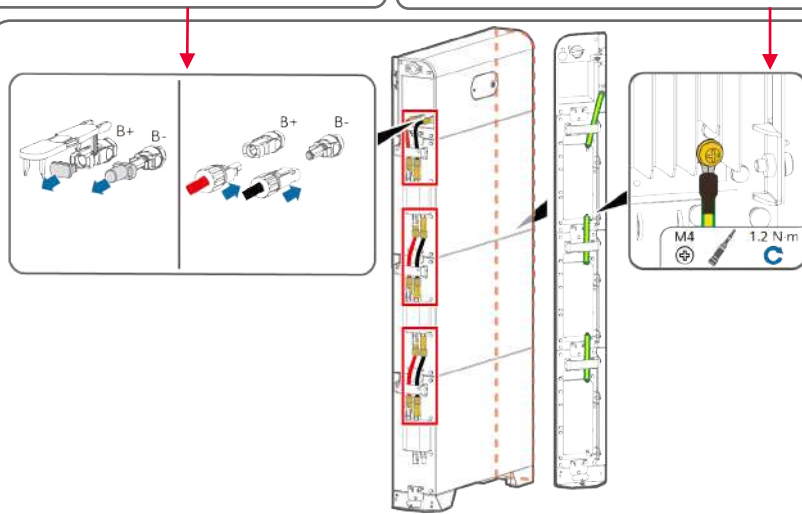

5

SV Ansluta den externa jordkabeln

TR Harici PE Kablosunu Bağlama

UK Підключення зовнішнього кабелю захисного заземлення

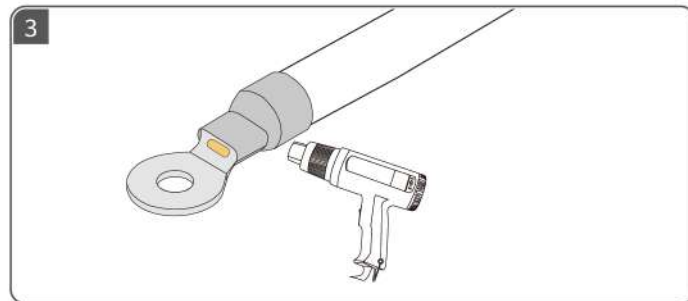
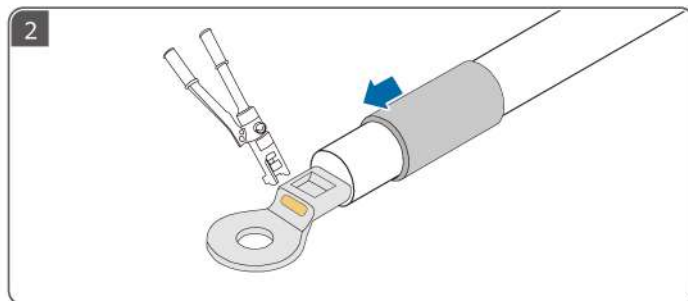
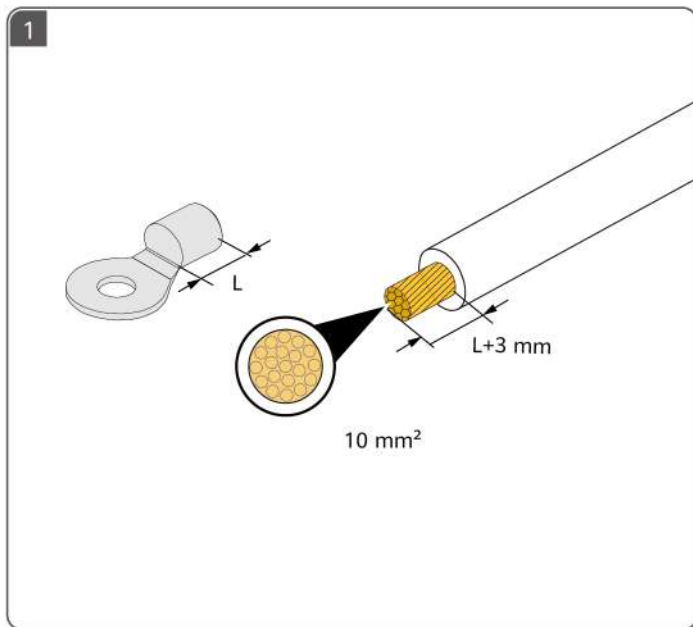

6

SV Ansluta externa likströmskablar

TR Harici DC Güç Kablolarını Bağlama

UK Підключення зовнішніх кабелів живлення постійного струму

SV Använd de positiva och negativa Staubli MC4-terminalerna och likströmskontakterna som följer med enheten.

TR Ürünle birlikte verilen Staubli MC4 pozitif ve negatif metal terminalleri ve DC konnektörlerini kullanın.

UK Використовуйте позитивну й негативну металеві клеми й з'єднувачі постійного струму Staubli MC4, які постачаються з продуктом.

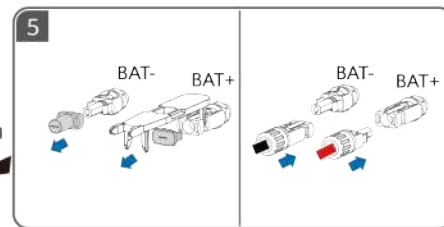
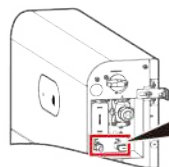
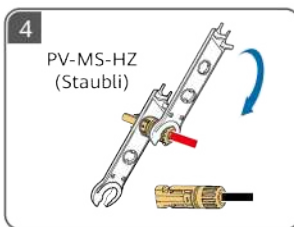
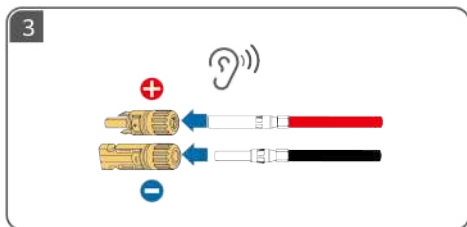
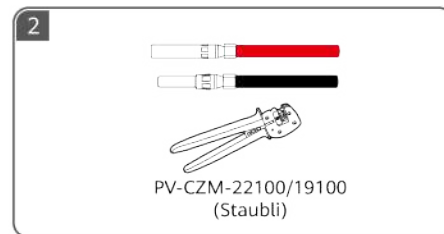
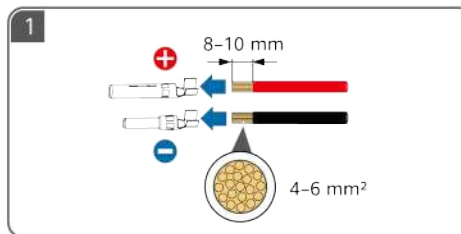
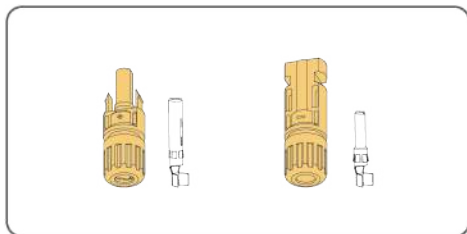

7

SV Förbereda signalkablarna TR Sinyal Kablolarını Hazırlama UK Підготування сигнальних кабелів

SV Vi rekommenderar att COM-porten på höger sida ansluts till växelriktaren och COM-porten på vänster sida ansluts till kaskadbatteriet. Insättningsriktningarna för kommunikationsterminalen på vänster och höger sida är olika.

TR Sağ taraftaki COM bağlantı noktasının invertöre, sol taraftaki COM bağlantı noktasının ise kademeli aküye bağlanması önerilir. Sol ve sağ taraftaki iletişim terminallerinin yerleştirme yönleri farklıdır.

UK Радимо підключати інвертор через послідовний порт на правому боці, а акумулятор у каскаді – через послідовний порт на лівому боці. Контакти клемників мають різне положення з лівого й правого боку.

SV Stift 6–10 ligger nära spårnsidan.

TR 6-10 numaralı pimler oluk tarafına yakındır.

UK Контакти 6–10 розташовано близько до сторони паза.

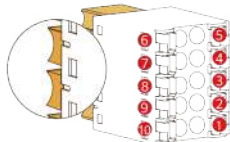

- | | | | | |
|--------|-----------|-----------|--------|--------|
| 1 PE | 2 Enable- | 3 Enable+ | 4 485A | 5 485A |
| 6 485B | 7 485B | 8 CANL | 9 CANH | 10 PE |

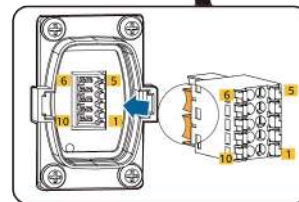
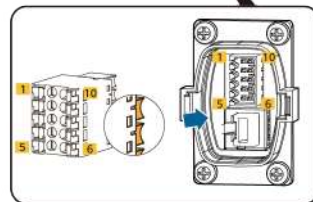

SV Anslutning av signalkabeln på växelriktarens sida

TR Sinyal Kablosunu İvertör Tarafına Bağlama

UK Підключення сигнального кабелю на боці інвертора

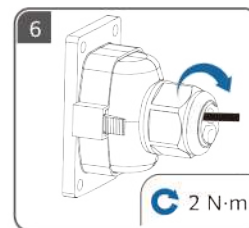
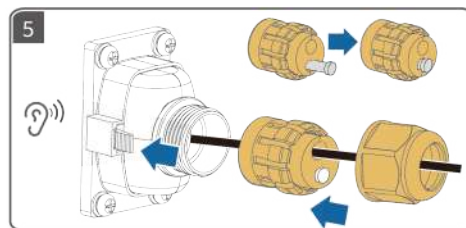
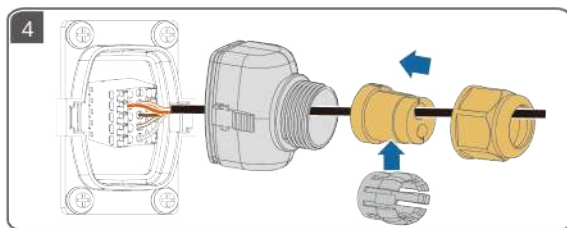
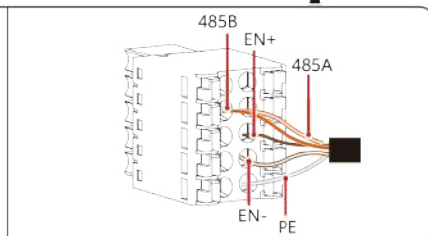
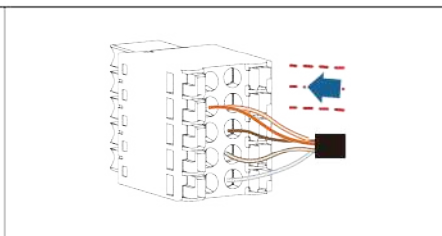
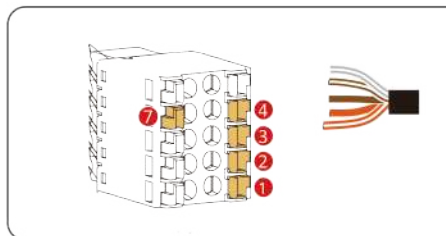
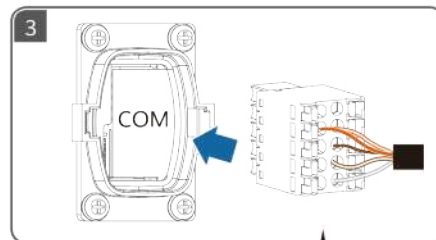
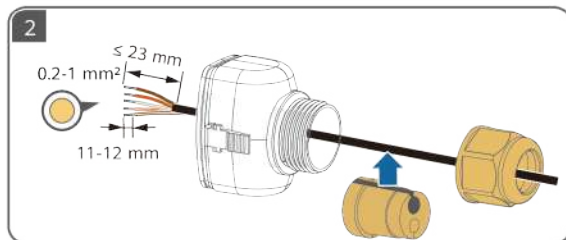
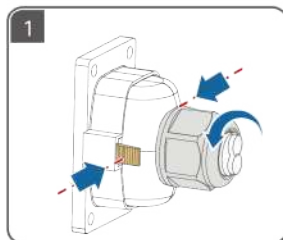

SV Anslutning av signalkabeln för kaskadbatterier

TR Kademeli Aküler için Sinyal Kablosunu Bağlama

UK Підключення сигнального кабелю для акумуляторів у каскаді

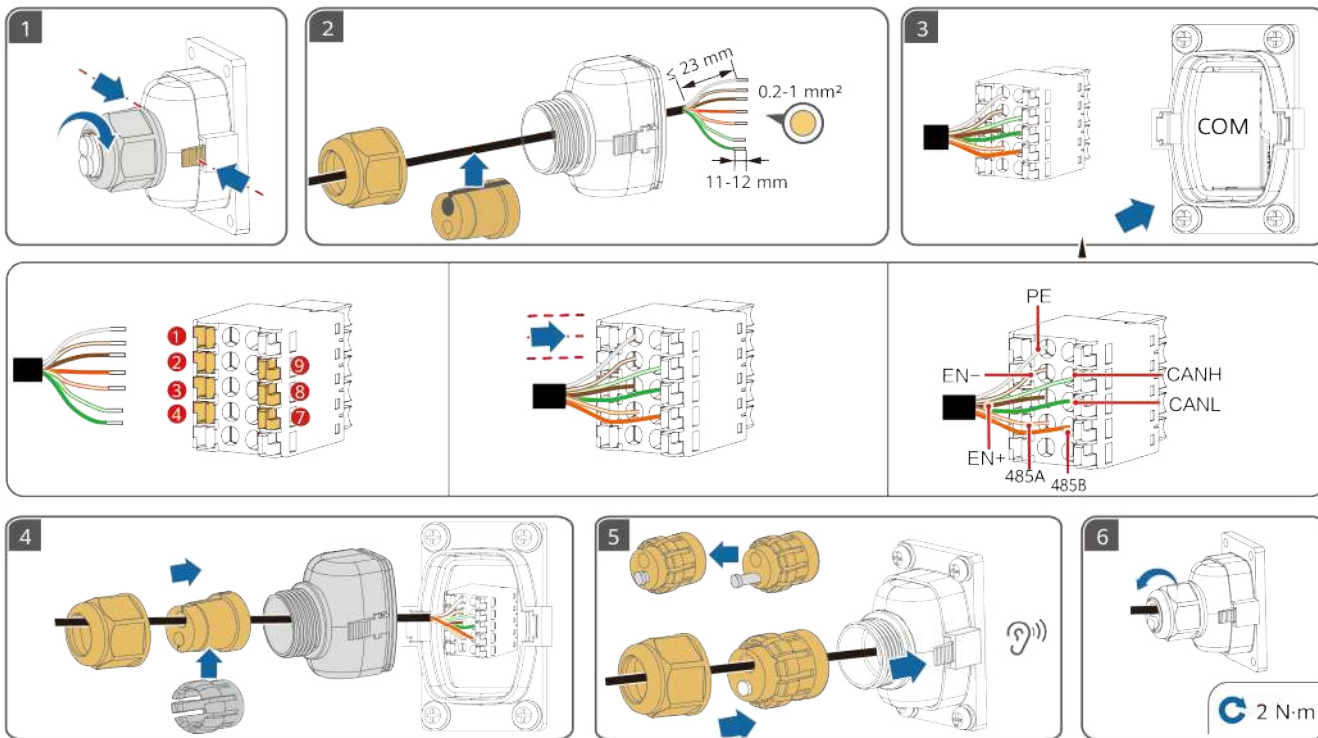

SV Översikt över signalkabelanslutning

TR Sinyal Kablosu Bağlantısına Genel Bakış

UK Огляд підключення сигнальних кабелів

SV Nätverk för kaskadkoppling

TR Kademeli Ağ İletişimi

UK Каскадне підключення

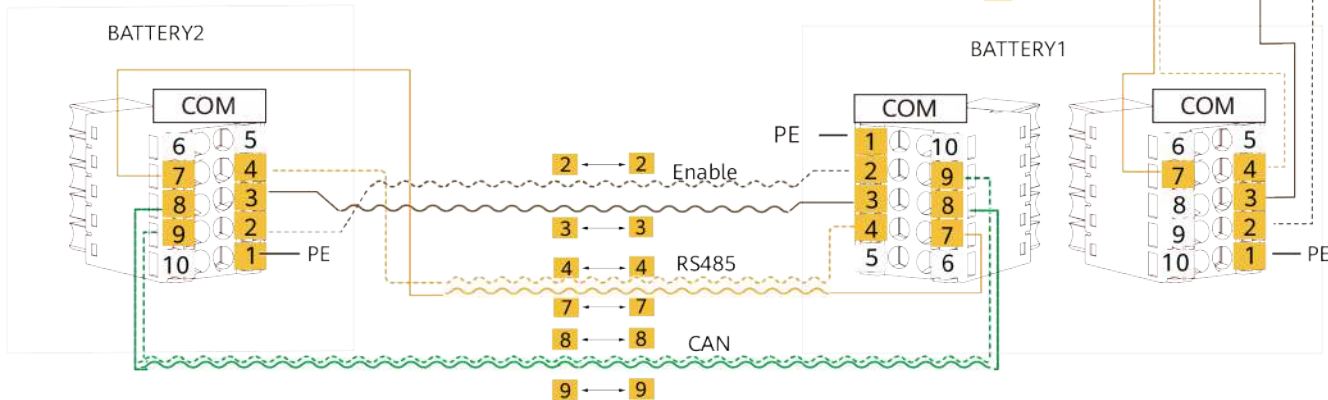
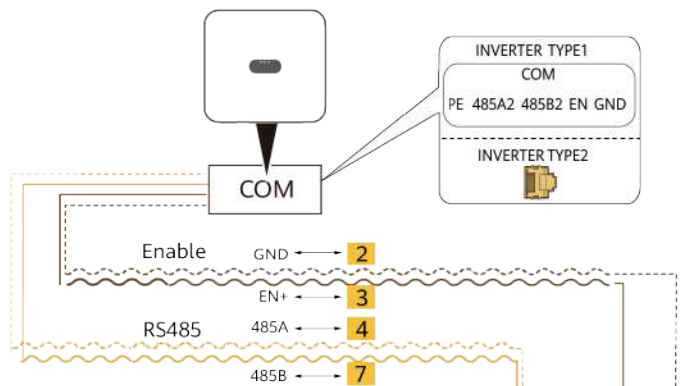
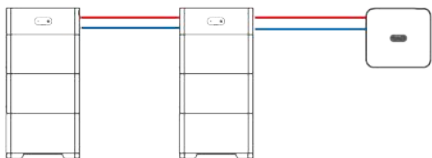

8

SV Installation av locket

TR Kapağın Takılması

UK Установлення кожуха

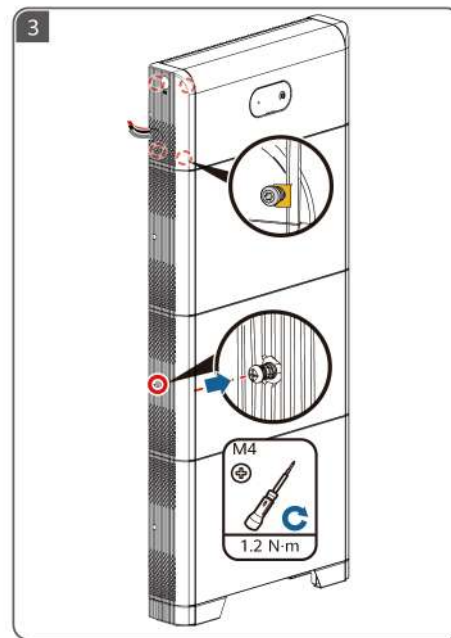
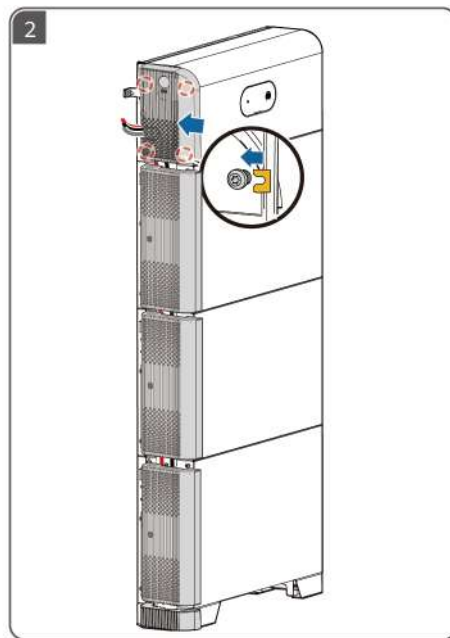
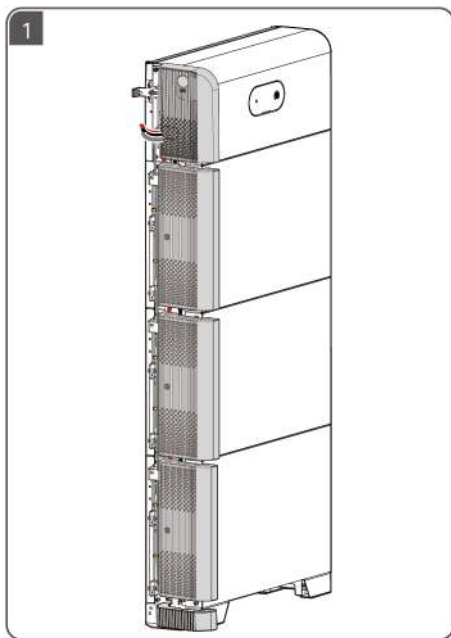

9

SV Start och driftsättning

TR Çalıştırma ve Hizmete Alma

UK Увімкнення та введення в експлуатацію

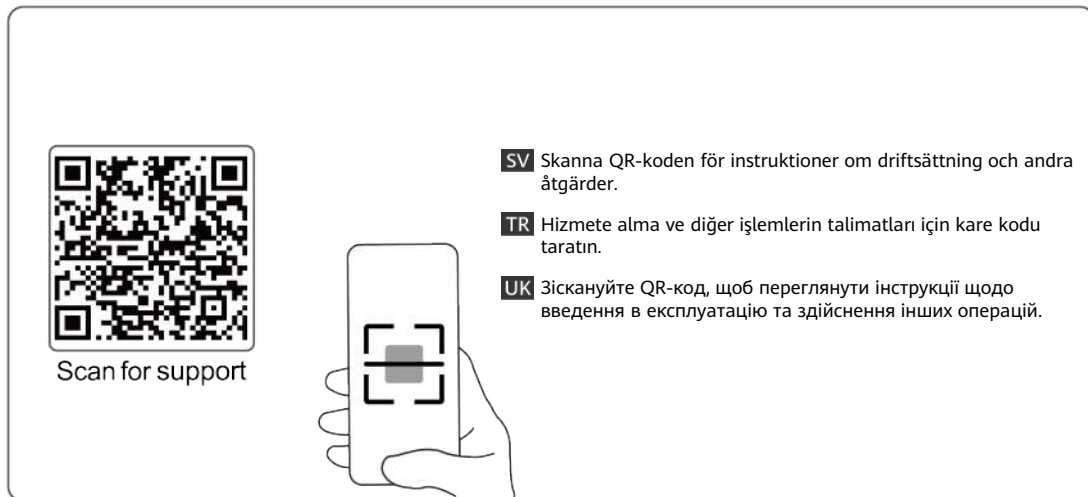
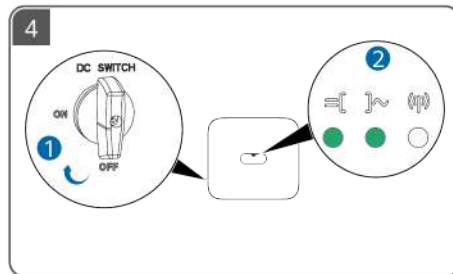
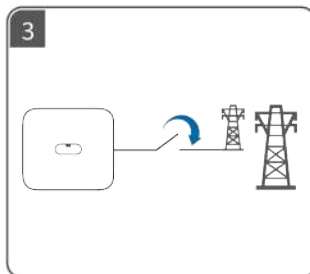
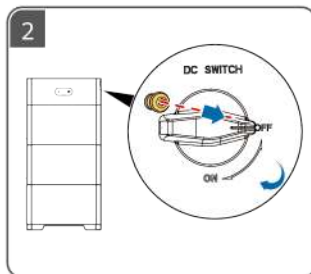
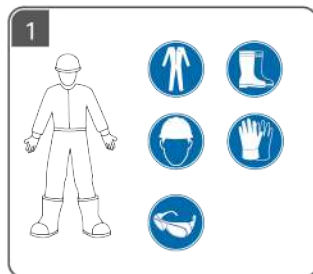



Copyright Huawei Technologies Co., Ltd. 2024. All rights reserved.

Huawei Technologies Co., Ltd.

Huawei Industrial Base, Bantian, Longgang
Shenzhen 518129 People's Republic of China
solar.huawei.com